



**Register** your  
new device on  
MyBosch now and  
get free benefits:  
**[bosch-home.com/  
welcome](https://bosch-home.com/welcome)**



# Extractor hood

**DDD96AM60, DDD97BM69, DDD97BM60B**

<b>[bg]</b>	Ръководство	Абсорбатор	3
<b>[hr]</b>	Upute za uporabu	Kuhinjska napa	14
<b>[sr]</b>	Uputstva za upotrebu	Kuhinjska napa	25



## Съдържание

	<b>Използване по предназначение</b> . . . . .	3
	<b>Важни указания за безопасност</b> . . . . .	4
	<b>Опазване на околната среда</b> . . . . .	6
	Пестене на енергия . . . . .	6
	Изхвърлете като пазите околната среда . . . . .	6
	<b>Режими на работа</b> . . . . .	7
	Работа с отработван въздух . . . . .	7
	Работа с циркулиращ въздух . . . . .	7
	<b>Запознаване с уреда</b> . . . . .	7
	Обслужващ панел . . . . .	7
	<b>Преди да започнете работа за първи път</b> . . . . .	8
	Първо пускане в експлоатация . . . . .	8
	<b>Обслужване на уреда</b> . . . . .	8
	Изкарване/прибиране на уреда . . . . .	8
	Настройване на вентилатора . . . . .	8
	Интензивна степен . . . . .	9
	Движение инерция вент. . . . .	9
	Осветление . . . . .	9
	<b>Почистване и обслужване</b> . . . . .	9
	Индикатор за насищане . . . . .	10
	Връщане на показанията за насищане . . . . .	12
	<b>Повреда, какво да направим?</b> . . . . .	12
	<b>Служба обслужване на клиенти</b> . . . . .	13
	<b>Допълнителни принадлежности</b> . . . . .	13

Допълнителна информация за продукти, принадлежности, резервни части и услуги ще откриете в Интернет: [www.bosch-home.com](http://www.bosch-home.com) и онлайн магазина: [www.bosch-eshop.com](http://www.bosch-eshop.com)

## Използване по предназначение

Прочетете внимателно настоящото ръководство. Само тогава можете да обслужвате сигурно и правилно уреда си. Съхранете ръководството за употреба и монтаж за по-късна употреба или за следващия притежател.

Само при качествено вграждане съгласно инструкцията за монтаж се гарантира сигурността при работа. Инсталиращият е отговорен за безупречното функциониране на мястото на поставяне.

Този уред е предназначен за употреба само в частни домакинства и в битова среда. Уредът не е предназначен за работа на открито. Наблюдавайте уреда по време на работа. Производителят не отговаря за щети поради неправилна употреба или грешно обслужване.

Този уред е предназначен за използване на височина до максимум 2000 метра над морското равнище.

При отклоняване на отработения въздух трябва да се спазват административните и законови разпоредби (напр. строителните разпоредби).

Уредът може да се използва от деца на и над 8 години и от лица с намалени физически, ментални и сензорни възможности или с недостатъчен опит и/или знания, само когато те са под наблюдение на лице, отговорност за сигурността им или са получили от него разяснения относно безопасната работа с уреда и са разбрали произтичащите опасности от това.

С уреда не трябва да играят деца. Почистването и обслужването от ползвателя не трябва да се извършват от деца, освен ако са по-големи от 15 години и са под наблюдение.

Деца, които са по-малки от 8 години, трябва да се държат надалеч от уреда и свързващия проводник.

Проверете уреда след разопаковането. При транспортни повреди не включвайте.

Този уред не е подходящ за работа с външен таймер или с външно дистанционно управление.

## **Важни указания за безопасност**

### **Предупреждение – Опасност от задушаване!**

Опаковъчният материал е опасен за деца. Никога не позволявайте на деца да играят с опаковъчния материал.

### **Предупреждение – Опасност за живота!**

Обратно всмуканите газове от изгарянето могат да доведат до отравяния. Винаги осигурявайте достатъчно свеж въздух, ако уредът се използва в режим с отработен въздух едновременно със зависима от стайния въздух печка.

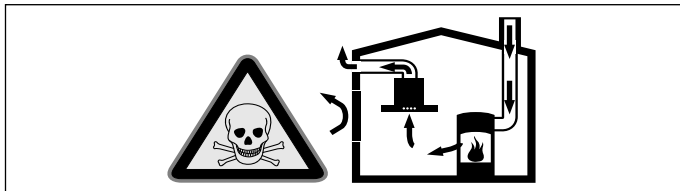

Зависимите от стайния въздух печки (напр. нагревателните уреди, работещи с газ, нафта, дърва или въглища, конвекторните нагреватели, калориферите) изтеглят въздух за изгаряне от мястото на поставяне и изкарват отработени газове през съоръжение за отработени газове (напр. дымоотвод) на открито.

При включен абсорбатор се изкарва въздуха от кухнята и съседните помещения - ако няма достатъчен приток на въздух налягането се понижава. Опасните газове от комина или шахтата за вентилация се засмукват обратно в жилищните помещения.

- Ето защо винаги трябва да има достатъчно свеж въздух.
- Отворът в стената за свеж/отработен въздух не гарантира сам по себе си запазването на граничната стойност. Безопасна работа е възможна само ако подналягането в отделението на огнището не превишава 4 Pa (0,04 mbar). Това може да се постигне, ако чрез незатварящи се отвори, напр. във вратите, прозорците, в комбинация със стенна кутия за подаван/отработван въздух или чрез други технически средства въздухът, който е нужен за изгарянето, може да постъпва.

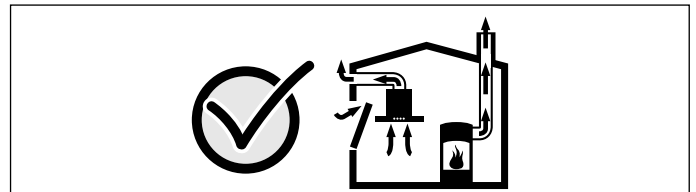

Във всеки случай се консултирайте с компетентния коминочистач, който може да оцени общата тяга на въздуха и да ви предложи подходяща мярка за проветрение.

Ако абсорбаторът се използва изключително в режим на рецикулация, работата е възможна без ограничения.

### **Предупреждение – Опасност от пожар!**

- Отлаганията на мазнина във филтрите могат да се запалят. Почиствайте уреда както е описано. Спазвайте интервалите за почистване. Никога не използвайте уреда без филтър за мазнина.
- Отлаганията на мазнина във филтъра за мазнина могат да се запалят. **Почиствайте филтъра за мазнина минимум веднъж в месеца.** Никога не използвайте уреда без филтър за мазнина.
- Неподлежащ на регенериране филтър с активен въглен може да се запали във фурната. Никога не регенерирайте нерегенериращите се филтри с активен въглен. Регенерирайте само регенериращите се филтри с активен въглен.
- Отлаганията на мазнина във филтъра за мазнина могат да се запалят. В близост до уреда никога не работете с открит пламък (напр. фламбиране). Инсталирайте уреда само в близост до камина за твърди горива (напр. дърво или въглища), ако не е налично затворено, свалящо се покритие. Не бива да се образуват искри.
- Горещото масло и греста се възпламеняват бързо. Никога не оставяйте горещото масло и греста без надзор. Никога не гасете пожар с вода. Изключване на котлон. Внимателно задушете пламъците с капак, одеяло или подобни.

- Газовите котлони без поставени върху тях съдове при работа генерират голяма топлина. Поставен над тях вентилационен уред може да се повреди или да се запали. Използвайте газовите котлони само с поставени върху тях съдове.
- При едновременна работа на няколко газови котлона се генерира голяма топлина. Вентилационният уред може да се повреди или да се запали. Вентилационният уред може да се комбинира само с газови котлони, които не превишават следните стойности:
  - максимум 5 отделни котлона
 Вентилационният уред може да се комбинира само с газови котлони от 75 см, които не превишават следните стойности:
  - Максимална мощност общо: 11,9 kW
  - Максимална мощност задни котлони общо: 4,7 kW
  - Максимална мощност уок: 4,2 kW
 Вентилационният уред може да се комбинира само с газови котлони от 90 см, които не превишават следните стойности:
  - Максимална мощност общо: 13,7 kW
  - Максимална мощност задни котлони общо: 4,7 kW
  - Максимална мощност уок: 6 kW

### **⚠ Предупреждение – Опасност от изгаряне!**

Достъпните части при работа стават горещи. Никога не докосвайте горещите части. Пазете децата надалеч.

### **⚠ Предупреждение – Опасност от нараняване!**

- Компонентите в уреда могат да са с остри ръбове. Носете защитни ръкавици.
- Оставените върху уреда предмети могат да паднат. Не поставяйте предмети върху уреда.
- Светлината на светодиодните лампички е много ярка и може да увреди очите (рискова група 1). Не гледайте повече от 100 секунди директно във включените светодиодни лампички.
- Опасност от зашипване при прибиране и изкарване на уреда. При прибиране или изкарване никога не пъхайте ръце в зоната на движение на уреда. Пазете децата надалеч.

- Оставеният готварски съд в зоната на движение на уреда може да се преобърне. Изкипялите горещи течности могат да доведат до наранявания. Не поставяйте готварски съд в зоната на движение на уреда.
- Готварските съдове и готварските плотове стават много горещи. Никога не се пресягайте над горещ готварски плот или горещ готварски съд.

### **⚠ Предупреждение – Опасност от токов удар!**

- Дефектният уред може да предизвика токов удар. Никога не включвайте дефектен уред. Изтеглете щепсела или изключете предпазителя в кутията с предпазители. Свържете се със службата за обслужване на клиенти.
- Некомпетентните ремонти са опасни. Само обучен от нас техник от клиентската служба може да извършва ремонти и да сменя повредени свързващи проводници. Ако уредът е дефектен, изтеглете щепсела или изключете предпазителя в кутията с предпазители. Обадете се в специализиран сервис.
- Проникващата влага може да предизвика токов удар. Не използвайте водоструйка или пароструйка.

## Причини за повреди

### Внимание!

Опасност от пожар поради щети от корозия. При готвене винаги включвайте уреда, за да избегнете образуването на конденз. Кондензът може да доведе до щети от корозия.

Опасност от повреждане поради проникваща влага в електрониката. Никога не почиствайте елементите за управление с мокра кърпа.

Повърхностно повреждане поради погрешно почистване. Почиствайте повърхностите от неръждаема стомана само в посоката на полиране. Не използвайте препарат за почистване на неръждаема стомана за елементите за управление.

Повърхностно повреждане поради остри или изтъкващи почистващи средства. Никога не използвайте остри или изтъкващи почистващи средства.

Оставените върху уреда предмети могат при прибирането или изкарването да повредят уреда или съседните готварски плотове. Не поставяйте предмети върху подвижните части на уреда.



## Опазване на околната среда

Вашият нов уред е особено енергийноефективен. Тук ще получите съвети за пестене на още повече енергия при работата с Вашия уред и за правилното изхвърляне на уреда.

### Пестене на енергия

- При готвене осигурете достатъчен приток на въздух, за да може абсорбаторът да работи ефективно и с ниски работни шумове.
- Настройте степента на вентилатора спрямо интензитета на изпаренията при готвене. Използвайте интензивната степен само при нужда. По-ниска степен на вентилатора означава по-малък разход на енергия.
- При интензивни изпарения при готвене изберете своевременно по-висока степен на вентилатора. Вече разпространилите се в кухнята изпарения от готвене изискват по-дълга работа на абсорбатора.
- Изключете абсорбатора, когато вече не е нужен.
- Изключете осветлението, когато вече не е нужно.
- Почиствайте или сменяйте филтъра на посочените интервали, за да увеличите ефективността на вентилацията и да предотвратите опасност от пожар.
- Поставете капака, за да намалите парите и кондензата.

### Изхвърлете като пазите околната среда

Дайте опаковката на отпадъци по екологосъобразен начин.



Уредът е обозначен в съответствие с директива 2012/19/ЕС за стари електрически и електронни уреди (waste electrical and electronic equipment – WEEE).

Директивата дава рамката, която е валидна за връщането и повторното преработване на старите уреди в границите на Европейския съюз.

## Режими на работа

### Работа с отработван въздух



Засмуканият въздух се пречиства през филтрите за мазнина и се прекарва през тръбна система на открито.

**Указание:** Въздухът не бива да се отвежда в комин, който се използва за отработени газове от уреди, които изгарят газ или други горива (това не важи за рециркуляционни уреди).

- Ако отработеният въздух трябва да се откара в димоотвод, който не се използва, трябва да се даде съгласието на компетентния коминчистач.
- Ако отработеният въздух се прекарва през страничната вода, трябва да се използва телескопичен отвор в стената.

### Работа с циркулиращ въздух



Всмуквания въздух се почиства през филтри за мазнина и филтър с активен въглен и отново се вкарва в кухнята.

**Указание:** За да изкарате миризмите при работа с циркулиращ въздух, трябва да вградите филтър с активен въглен. Различните възможности за работа на уреда в режим с циркулиращ въздух можете да разберете от проспекта или от специализирания търговец. Необходимото за това допълнително оборудване ще получите от специализираната търговска мрежа, от службата обслужване на клиенти или в онлайн магазина.

## Запознаване с уреда

Тук ще се запознаете с Вашия нов уред и ще получите информация за допълнителните аксесоари.

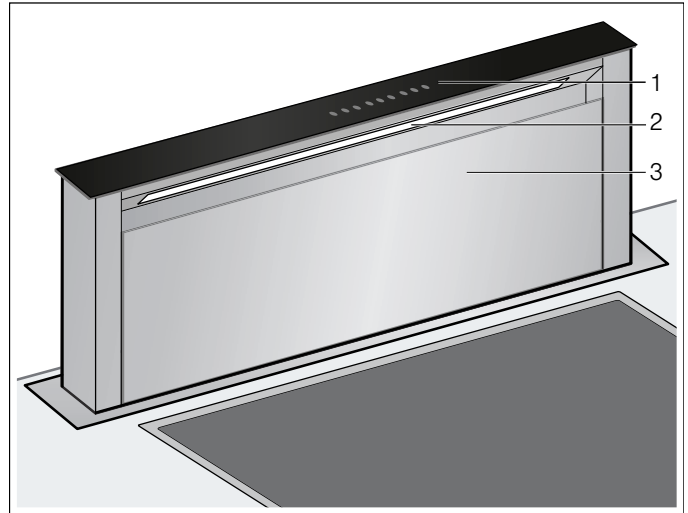

- |   |                  |
|---|------------------|
| 1 | Обслужващ панел  |
| 2 | Осветление       |
| 3 | Капак на филтъра |

### Обслужващ панел

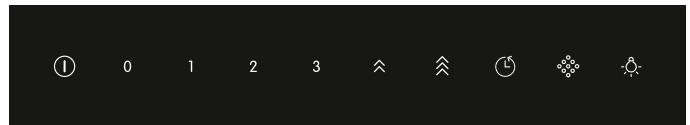

Символ	Разяснение
①	Прибиране/изкарване на уреда, включване/изключване на вентилатора
0	Изключване на вентилатора
1	Включване на степен 1 на вентилатора
2	Включване на степен 2 на вентилатора
3	Включване на степен 3 на вентилатора
⤴	Включване на интензивна степен 1
⤴⤴	Включване на интензивна степен 2
⌚	Настройка на допълнителния ход на вентилатора
⦿	Индикатор за насищане
💡	Включване/изключване на осветлението



## Преди да започнете работа за първи път

Преди да можете да използвате своя нов уред, вие трябва да направите няколко настройки.



### Първо пускане в експлоатация

#### Промяна на индикатора за работа с циркулиращ въздух

За режим с циркулация на въздуха индикаторът на електронното управление трябва да се пренастрои:

1. Проверете дали абсорбаторът е свързан и изключен.
2. Натиснете върху ①.
3. Натиснете върху 0.
4. Докоснете  за мин. 3 секунди.  
 мига и електронното управление е пренастроено на работа с циркулиращ въздух.

#### Промяна на индикатора за работа с отработен въздух

1. Проверете дали абсорбаторът е свързан и изключен.
2. Натиснете върху ①.
3. Натиснете върху 0.
4. Докоснете  за мин. 3 секунди.  
 светва и електронното управление е пренастроено за работа с отвеждане на въздуха.

## Обслужване на уреда

Този уред функционира само в напълно изкарано състояние.

**Указание:** При началото на готвенето включете абсорбатора и едва няколко минути след края на готвенето го изключете. Така най-ефективно се отстранява парата от кухнята.

### Изкарване/прибиране на уреда

#### Предупреждение – Опасност от нараняване!

Опасност от защипване при прибиране и изкарване на уреда. При прибиране или изкарване никога не пъхайте ръце в зоната на движение на уреда. Пазете децата надалеч.

#### Предупреждение – Опасност от нараняване!

Оставеният готварски съд в зоната на движение на уреда може да се преобърне. Изкипялите горещи течности могат да доведат до наранявания. Не поставяйте готварски съд в зоната на движение на уреда.

**Указание:** Ако уредът се разкачи за кратко от електрическата мрежа, той се зарежда напълно.

#### Изкарване на уреда

1. Отстранете предметите от зоната на движение на уреда.
2. Натиснете върху ①.  
Уредът се изкарва напълно. Вентилаторът стартира на степен 2. Осветлението се включва.

#### Прибиране на уреда

**Указание:** Капакът на филтъра трябва да е затворен докрай.

1. Отстранете предметите от зоната на движение на уреда.
2. Натиснете върху ①.  
Уредът се прибира напълно. Осветлението и вентилаторът автоматично се изключват.

### Настройване на вентилатора

**Указание:** Винаги нагласяйте силата на вентилатора спрямо актуалните дадености. При по-силно образуване на пара избирайте висока степен на вентилатора.

#### Включване

Натиснете 1, 2 или 3.

#### Изключване

Натиснете върху 0.



## Интензивна степен

При особено силни миризми и пари можете да използвате интензивната степен.

### Включване

1. Натиснете бутона .

**Указание:** Времето на работа на интензивната степен възлиза на ок. 7 минути. След изтичането на това време уредът се включва обратно на степен на вентилатора 3.

2. Натиснете бутона .

**Указание:** Времето на работа на интензивната степен възлиза на ок. 7 минути. След изтичането на това време уредът се включва обратно на степен на вентилатора 3.

### Изключване



Натиснете 1, 2 или 3.

Интензивната степен е прекратена.

## Движение инерция вент.

**Указание:** Ако степента на интензивност е активирана, допълнителният ход на вентилатора не е наличен.

1. Натиснете върху .

 и  както и степен на вентилатора 1 светят. Вентилаторът продължава работа за 10 минути на степен 1 на вентилатора и се изключва автоматично след изтичането на това време. Ако осветлението е включено, то също се изключва след изтичане на времето за допълнителната работа.

2. Натиснете  или .

Допълнителният ход на вентилатора се прекратява преди изтичането на оставащото време за допълнителна работа.

3. Когато допълнителният ход на вентилатора свърши, натиснете върху .

Уредът се прибира напълно.

## Осветление

Можете да включвате и изключвате осветлението независимо от вентилацията.

Натиснете върху .



## Почистване и обслужване

### Предупреждение – Опасност от изгаряне!

Уредът се нагрява по време на работа. Преди почистване оставяйте уреда да се охлади.

### Предупреждение – Опасност от токов удар!

Проникващата влага може да предизвика токов удар. Почиствайте уреда само с влажна кърпа. Преди почистването изтеглете щепсела или изключете предпазителя в кутията с предпазители.

### Предупреждение – Опасност от токов удар!

Проникващата влага може да предизвика токов удар. Не използвайте водоструйка или пароструйка.

### Предупреждение – Опасност от нараняване!

Компонентите в уреда могат да са с остри ръбове. Носете защитни ръкавици.

## Препарат за миене

За да не повредите различните повърхности с погрешно почистващо средство, съблюдавайте данните в таблицата. Не използвайте

- остри или абразивни средства за измиване,
- почистващи препарати с високо съдържание на спирт,
- твърди метални гъби или гъби за чистене,
- водоструйка или пароструйка.



Преди употреба добре измивайте новите гъби.

Спазвайте всички инструкции и предупреждения, които са приложени към почистващите средства.

Зона	Препарат за миене
Неръждаема стомана	Горещ сапунен разтвор: С кърпа за миене почистете и подсушете с мека кърпа. Почиствайте повърхностите от неръждаема стомана само в посоката на полиране. В клиентската служба или в специализираната търговия са налице специални средства за поддръжка на неръждаема стомана. Нанесете средството за поддръжка с мека кърпа на тънък слой.
Лакирани повърхности	Горещ сапунен разтвор: С влажна кърпа за миене почистете и подсушете с мека кърпа. Не използвайте препарат за почистване на неръждаема стомана.
Алуминий и пластмаса	Препарат за почистване на стъкло: Почистете с мека кърпа.
Съкло	Препарат за почистване на стъкло: Почистете с мека кърпа. Не използвайте стъргалка за стъкло.
Обслужващи елементи	Горещ сапунен разтвор: С влажна кърпа за миене почистете и подсушете с мека кърпа. Опасност от токов удар поради проникваща влага. Опасност от повреждане на електрониката поради проникваща влага. Никога не почиствайте елементите за управление с мокра кърпа. Не използвайте препарат за почистване на неръждаема стомана.

### Индикатор за насищане

При насищане на металния филтър за мазнина или на филтъра от активен въглен свети или мига съответният символ:

- **Метален филтър за мазнина:**  свети
- **Филтърът с активен въглен:**  мига

Най-късно сега трябва да почистите металния филтър за мазнина, респ. да смените или регенерирате филтъра с активен въглен.

### Демонтирайте металния филтър за мазнина

1. Натиснете върху ①.
2. Натиснете върху ②.
3. Наклонете капака на филтъра напред.

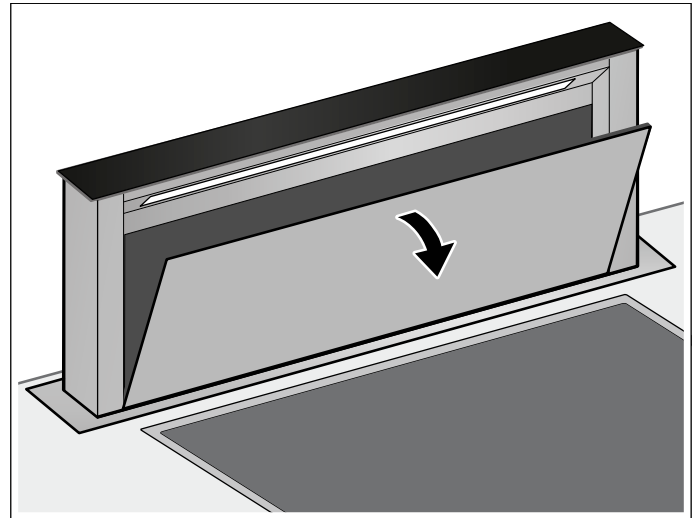

4. Извадете филтъра от водача.

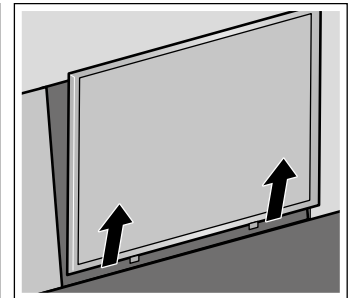
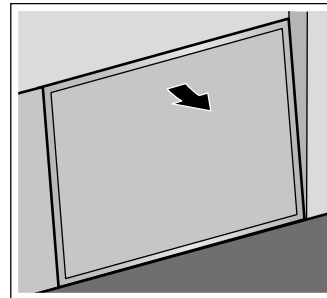

**Указание:** Долу в държача на филтъра може да се натрупа мазнина. Не дръжте водоравно скобата на филтъра, за да избегнете капки мазнина.

5. Свалете съда за събиране на олио.

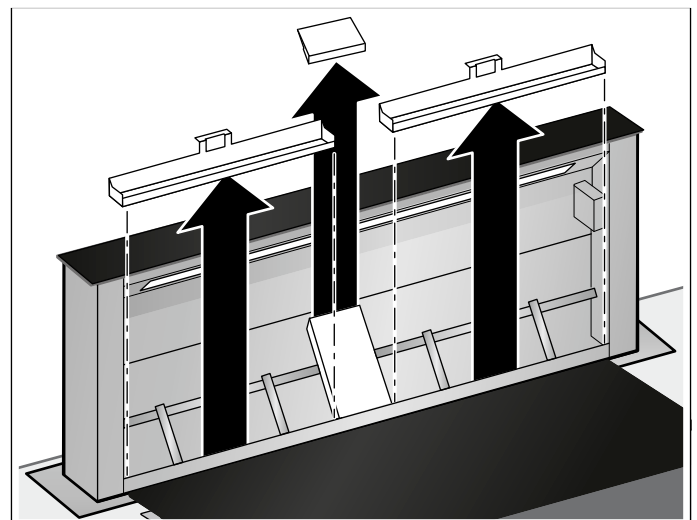

6. За по-добро почистване свалете защитния лист.

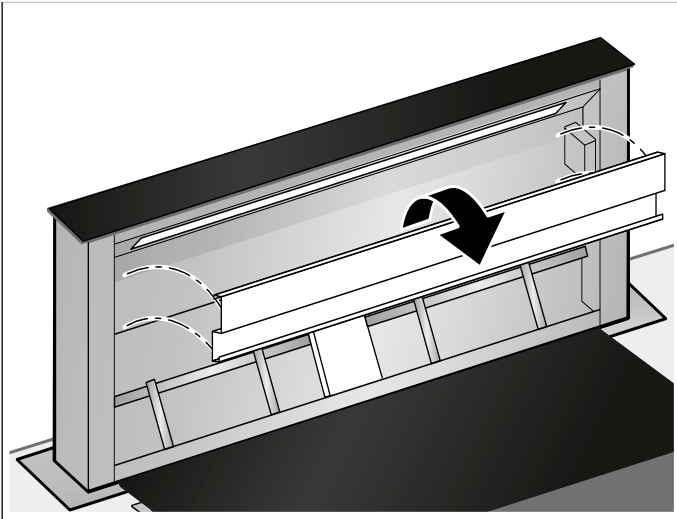

7. Почистете металния филтър за мазнина, съда за събиране на олио, защитния лист и капака на филтъра.  
8. След демонтажа на филтъра почистете уреда отвътре.

### Почистете металния филтър за мазнина и съда за събиране на олио

#### **⚠ Предупреждение – Опасност от пожар!**

Отлаганията на мазнина във филтъра за мазнина могат да се запалят.

#### **Почиствайте филтъра за мазнина минимум веднъж в месеца.**

Никога не използвайте уреда без филтър за мазнина.

#### **Указание**

- Не използвайте агресивни, съдържащи киселина или луга почистващи препарати.
- При почистване на металните филтри за мазнина почиствайте и държача на филтрите в уреда с влажна кърпа.
- Металните филтри за мазнина можете да почиствате в съдомиялна машина или на ръка.

#### **В съдомиялната машина:**

**Указание:** При почистване в съдомиялна машина могат лесно да възникват оцветявания. Това няма влияние върху функционирането на металните филтри за мазнина.

- Не почиствайте силно замърсените метални филтри за мазнина заедно със съдовете.
- Поставете свободно металните филтри за мазнина в съдомиялната машина. Металните филтри за мазнина не бива да се прищипват.

#### **На ръка:**

**Указание:** При упорита мръсотия можете да използвате специален разтворител за мазнина. Той може да се поръча от онлайн магазина.

- Натопете металните филтри за мазнина в горещ сапунен разтвор.
- Използвайте за почистване четка и след това добре изплакнете филтъра.
- Оставете металните филтри за мазнина да се отцедят.

### Монтирайте металния филтър за мазнина

1. Поставете съда за събиране на олио.
2. Поставете металния филтър за мазнина.

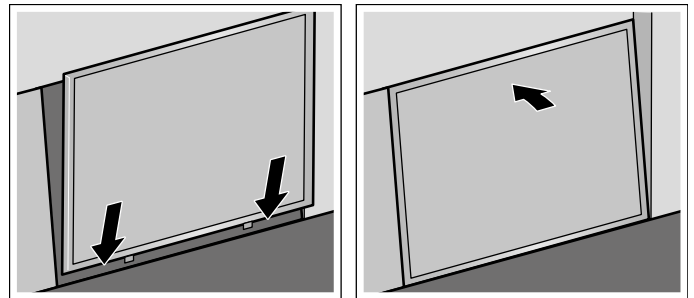

3. Затворете капака на филтъра.

### Демонтаж на филтъра с активен въглен (само при работа с циркулиращ въздух)

За да се гарантира степента на отстраняване на миризми, филтрите с активен въглен трябва редовно да се регенерират или сменят. За тази цел спазвайте индикацията за насищане върху Вашия уред.

Филтрите от активен въглен трябва да се регенерират или сменят най-късно на всеки 2 месеца.

1. Демонтирайте металния филтър за мазнина.
2. Свалете решетката и металния филтър за мазнина.

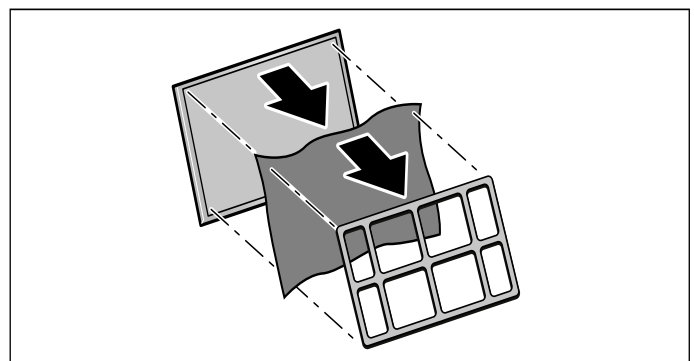

## Регенериране на филтъра с активен въглен

За да се гарантира степента на отстраняване на миризми, филтрите с активен въглен трябва редовно да се регенерират или сменят. За тази цел спазвайте индикацията за насищане върху Вашия уред.

Филтрите от активен въглен трябва да се регенерират или сменят най-късно на всеки 2 месеца.

### Предупреждение – Опасност от пожар!

Неподлежащ на регенериране филтър с активен въглен може да се запали във фурната. Никога не регенерирайте нерегенериращите се филтри с активен въглен. Регенерирайте само регенериращите се филтри с активен въглен.

**Указание:** Регенериращите се филтри с активен въглен могат да се регенерират до десет пъти.

**Указание:** При регенериране на филтъра с активен въглен може да се стигне до образуване на миризми. Уверете се, че помещението е добре проветрено и отворете при нужда прозорец.

**Указание:** Регенериращите се филтри за циркуляционен въздух могат да се повредят при падане. Повредите не винаги се виждат отвън. Изхвърляйте и сменяйте падналите регенериращи се филтри за циркуляционен въздух.

### Внимание!

Опасност от повреждане поради проникваща влага във филтъра с активен въглен. Никога не почиствайте филтъра с активен въглен с почистващи препарати, с вода, в съдомиялна машина или с влажна кърпа.

1. Ако филтърът с активен въглен вече не може да се регенерира, поръчайте нов регенериращ се филтър с активен въглен и го използвайте.
2. Загрейте филтрите с активен въглен в предварително загрятата фурна при 100°C в режим на циркулация за 1 час.
3. Оставете филтъра с активен въглен да се охлади.

## Монтиране на филтъра с активен въглен

1. Поставете филтъра с активен въглен върху металния филтър за мазнина.
2. Фиксирайте филтъра с активен въглен с решетката.

## Връщане на показанията за насищане

Ако сте почистили, респ. сменили съответните филтри, трябва да нулирате индикатора за насищане, за да престанат символите да мигат.

1. Уверете се, че абсорбаторът е включен.
2. Докоснете  за ок. 3 секунди.

Индикаторите за насищане се нулират.

## Повреда, какво да направим?

Често пъти възникналите повреди могат лесно да се отстранят. Преди да се обаждате на службата обслужване на клиенти, обърнете внимание на следните указания.

### Предупреждение – Опасност от токов удар!

Некомпетентните ремонти са опасни. Само обучен от нас техник от клиентската служба може да извършва ремонти и да сменя повредени свързващи проводници. Ако уредът е дефектен, изтеглете щепсела или изключете предпазителя в кутията с предпазители. Обадете се в специализиран сервиз.

### Светодиодни светлини

Дефектните светодиодни светлини могат да се сменят само от производителя, неговата служба обслужване на клиенти или концесиониран специалист (електротехник).

### Поведение при влизане на вода

Ако при готвене или при почистване в уреда попадне вода, процедирайте както следва:

1. Изключете уреда.
2. Отворете долния шкаф и избършете излишката вода.
3. Оставете изключен уреда за 24 часа. След изтичането на това време уредът може да продължи да се използва без ограничения.

## Таблица с повредите

Повреда	Възможна причина	Решение
Уредът не функционира	Щепселът не е вкаран	Свържете уреда към електрическата мрежа
	Прекъсване на електрозахранването	Проверете дали другите кухненски уреди функционират
	Предпазителят е дефектен	Проверете в кутията с предпазители дали предпазителят за уреда е в изправност
Уредът не се прибира.	Не е затворен капакът на филтъра.	Затворете докрай капака на филтъра.
Уредът нито се включва, нито се изключва.	Предпазителят в електрическата кутия е дефектен.	Свържете се със службата за обслужване на клиенти.
Осветлението на бутоните не функционира.	Командният модул е дефектен.	Обадете се в службата обслужване на клиенти.
Осветлението не работи.	Светодиодите са дефектни.	Свържете се със службата за обслужване на клиенти.
На дисплея мигат  или .?	Филтърът за мазнина или филтърът с активен въглен е наситен.	Почистете филтъра или сменете филтъра с активен въглен. → "Почистване и обслужване" на страница 9

## Служба обслужване на клиенти

При обаждането, моля, дайте номера на изделието (Е-ном.) и номера на продукта (FD-ном.), за да можем да Ви обслужим квалифицирано. Табелката с номерата ще откриете отпред върху корпуса на уреда под работната пластина.

За да не трябва да търсите дълго при нужда, можете да впишете тук данните на вашия уред и телефонния номер на службата обслужване на клиенти.

Е-ном.	FD-ном.
<b>Служба обслужване на клиенти</b> 	

Имайте предвид, че в случай на повреда в резултат на погрешно обслужване посещението на техник от службата за обслужване на клиенти не е безплатно дори по време на гаранционния период.

Информацията за контакт за всички страни за най-близкия център за обслужване на клиенти ще намерите тук, респ. в приложения указател за центровете за обслужване на клиенти.

Доверете се на компетентността на производителя. Така ще сте сигурни, че ремонтът ще бъде извършен от обучени сервизни техници, които разполагат с оригинални резервни части за Вашия уред.

## Допълнителни принадлежности

### Специални принадлежности

Принадлежности	Номер за поръчка
Комплект принадлежности за циркулация на въздуха - първо оборудване	DSZ9ID0P0

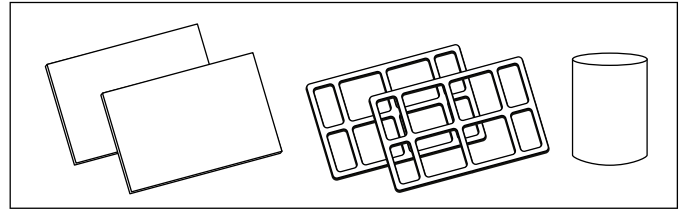

Филтър с активен въглен - резервен филтър	DSZ9ID0Q0
---	-----------

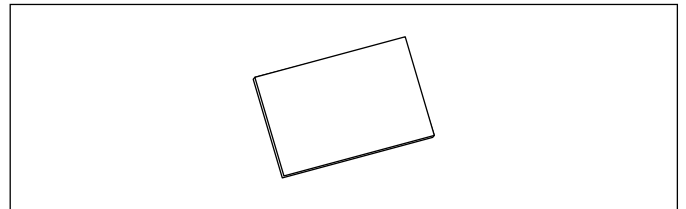

Комплект за дистанционна инсталация	DSZ9ID0M0
-------------------------------------	-----------

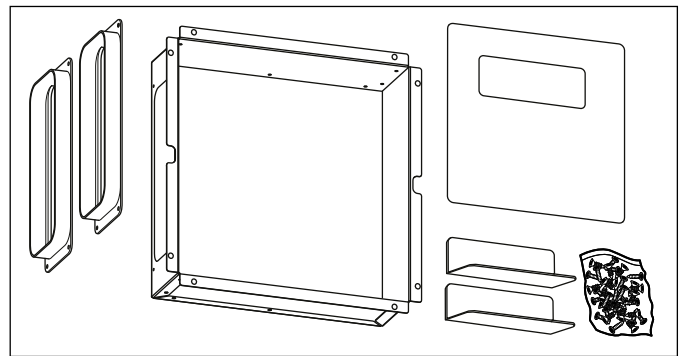

# Kazalo

	<b>Namjenska uporaba</b> . . . . .	<b>14</b>
	<b>Važne sigurnosne napomene</b> . . . . .	<b>15</b>
	<b>Zaštita okoliša</b> . . . . .	<b>17</b>
	Ušteda energije . . . . .	17
	Ekološki prihvatljivo zbrinjavanje . . . . .	17
	<b>Načini rada</b> . . . . .	<b>17</b>
	Pogon na odlazni zrak . . . . .	17
	Pogon na optični zrak . . . . .	17
	<b>Upoznavanje Vašeg uređaja</b> . . . . .	<b>18</b>
	Upravljačka ploča . . . . .	18
	<b>Prije prvog korištenja</b> . . . . .	<b>18</b>
	Prvo stavljanje u rad . . . . .	18
	<b>Upravljanje uređajem</b> . . . . .	<b>19</b>
	Uvlačenje/izvlačenje uređaja . . . . .	19
	Podешavanje ventilatora . . . . .	19
	Intenzivni stupanj . . . . .	19
	Nastavak ventilacije . . . . .	19
	Osvjetljenje . . . . .	19
	<b>Čišćenje i održavanje</b> . . . . .	<b>20</b>
	Indikator zasićenja . . . . .	20
	Resetiranje prikaza zasićenja . . . . .	22
	<b>Što učiniti kod smetnji?</b> . . . . .	<b>23</b>
	<b>Servisna služba</b> . . . . .	<b>23</b>
	<b>Pribor</b> . . . . .	<b>24</b>

Više informacija o proizvodima, priboru, rezervnim dijelovima i uslugama naći ćete na internetu:  
[www.bosch-home.com](http://www.bosch-home.com) i u internetskoj trgovini:  
[www.bosch-eshop.com](http://www.bosch-eshop.com)

## Namjenska uporaba

Pažljivo pročitajte ove upute. Samo tada možete sigurno i pravilno upravljati uređajem. Upute za uporabu i montažu sačuvajte za kasniju uporabu ili za sljedećeg korisnika.

Samo kod pravilne ugradnje sukladno ovim uputama za montažu je zajamčena sigurnost tijekom uporabe. Instalater je odgovoran za besprijekorno funkcioniranje na mjestu postavljanja.

Ovaj uređaj namijenjen je za uporabu u privatnim kućanstvima te unutar kuće. Uređaj nije primjeren za uporabu vani. Uređaj nadzirite tijekom rada. Proizvođač ne jamči za štete nastale zbog nestručne uporabe ili zbog nepravilnog rukovanja.

Ovaj uređaj je predviđen za korištenje do visine od maksimalno 2000 metara iznad nadmorske visine.

Prilikom odvođenja odlaznog zraka valja poštivati zakonske propise (npr. zakone o gradnji).

Ovaj uređaj mogu koristiti djeca od 8 godina nadalje i osobe smanjenih tjelesnih, osjetilnih ili mentalnih sposobnosti ili osobe s nedovoljnim iskustvom ili znanjem ako su pod nadzorom osobe odgovorne za njihovu sigurnost ili ako ih je osoba uputila glede sigurnog korištenja uređaja i ako su razumjeli opasnosti koje iz toga proizlaze.

Djeca se ne smiju igrati s uređajem. Djeca ne smiju čistiti i održavati uređaj ukoliko nemaju 15 godina i više i ako su pod nadzorom.

Djecu mlađu od 8 godina držite na sigurnoj udaljenosti od priključnog voda.

Provjerite uređaj nakon što ga raspakirate. Ne priključujte ga ako je došlo do oštećenja prilikom transporta.

Ovaj uređaj nije namijenjen za korištenje sa satom za vremensko uključivanje ili daljinskim upravljačem.

## **⚠ Važne sigurnosne napomene**

### **⚠ Upozorenje – Opasnost od gušenja!**

Ambalažni materijal opasan je za djecu. Djeci nikada ne dopustite igranje s ambalažnim materijalom.

### **⚠ Upozorenje – Opasnost po život!**

Usisani plinovi koji izgaraju mogu uzrokovati otrovanja.

Uvijek se pobrinite za dostatan dovod zraka ukoliko se uređaj koristi u radu s odlaznim zrakom i s grijalima na plamen koja ovise o zraku iz prostorije.

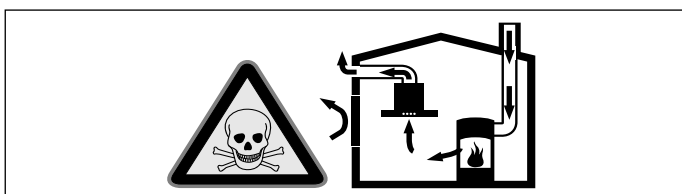

Grijala na plamen koja ovise o zraku iz prostorije (npr. plinska grijala, grijala na ulje i drva ili ugljen, protočni grijači vode, uređaji za pripremu tople vode) troše zrak za sagorijevanje iz prostorije u kojoj je postavljen uređaj i odvođe dimne plinove kroz dimovodne uređaje (npr. dimnjak) na otvoreno.

Kada se ovi uređaji koriste u kombinaciji s napom, iz kuhinje i susjednih prostorija izvlači se sobni zrak, a da pritom dovod zraka nije dovoljan, te tako nastaje podtlak. Otrovnici plinovi iz dimnjaka ili odvodnog okna usisavaju se natrag u stambeni prostor.

- Stoga se uvijek treba pobrinuti za dostatan dovod zraka.
- Samo jedan dovodno-odvodni zidni otvor za zrak ne jamči poštivanje graničnih vrijednosti.

Bezopasna uporaba je moguća samo ako u prostoriji u kojoj je postavljeno grijalo na plamen podtlak ne prekoračuje 4 Pa (0,04 mbar). To se može postići ako zrak potreban za sagorijevanje može protjecati kroz otvore koji se ne mogu zatvoriti, kao npr. u vratima, prozorima te kroz otvore povezane sa zidnim otvorom za dovod/odvod zraka ili putem nekih drugih tehničkih mjera.

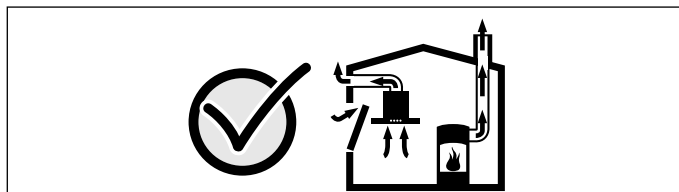

U svakom se slučaju posavjetujte s nadležnim dimnjačarom koji može ocijeniti mogućnosti prozračivanja čitave kuće te vam dati predložiti odgovarajuće mjere za prozračivanje. Ukoliko se napa koristi isključivo za rad s optočnim zrakom, rad uređaja moguć je bez ograničenja.

### **⚠ Upozorenje – Opasnost od požara!**

- Naslage masnoća na filterima bi se mogle zapaliti.

Uređaj očistite kako je opisano.

Pridržavajte se intervala čišćenja. Uređaj nikada ne koristite bez filtra za masnoću.

- Naslage masnoća na filteru za masnoću bi se mogle zapaliti.

**Filter za masnoću očistite najmanje jednom mjesečno.**

Uređaj nikada ne koristite bez filtra za masnoću.

- Neregenerirajući filter s aktivnim ugljenom može se zapaliti u pećnici. Nikada ne regenerirajte neregenerirajuće filtre s aktivnim ugljenom. Regenerirajte samo regenerirajuće filtre s aktivnim ugljenom.
- Naslage masnoća na filteru za masnoću bi se mogle zapaliti. U blizini uređaja nikada ne radite s otvorenim plamenom (npr. flambiranje). Uređaj postavljajte u blizini grijala na kruta goriva (npr. drva ili ugljen) samo kada je na njima zatvoreni otvor koji se ne može skinuti. Iskre ne smiju letjeti.
- Vruće ulje i mast mogu se zapaliti jako brzo. Vruće ulje i mast nikada ne ostavljajte bez nadzora. Požar nikada ne gasite vodom. Isključite kuhalište. Plamen pažljivo gasite s poklopcem, dekom za gašenje požara ili sličnim.
- Plinska kuhališta na kojima nije postavljeno posuđe za kuhanje razvijaju veliku vrućinu. Uređaj za prozračivanje koji je postavljen iznad plinskog kuhališta može se oštetiti ili zapaliti. Plinska kuhališta koristite samo kada je na njima postavljeno posuđe.

- Kod istovremenog rada više plinskih kuhališta razvija se velika vrućina. Uređaj za prozračivanje može se oštetiti ili zapaliti. Uređaj za prozračivanje smije se kombinirati samo s plinskim pločama za kuhanje koje ne prelaze sljedeće vrijednosti:
  - maksimalno 5 pojedinačnih plamenikaUređaj za prozračivanje smije se kombinirati samo s plinskim pločama za kuhanje širine 75 cm koje ne prelaze sljedeće vrijednosti:
  - ukupna maksimalna snaga: 11,9 kW
  - ukupna maksimalna snaga stražnjih kuhališta: 4,7 kW
  - maksimalna snaga wok plamenika: 4,2 kWUređaj za prozračivanje smije se kombinirati samo s plinskim pločama za kuhanje širine 90 cm koje ne prelaze sljedeće vrijednosti:
  - ukupna maksimalna snaga: 13,7 kW
  - ukupna maksimalna snaga stražnjih kuhališta: 4,7 kW
  - maksimalna snaga wok plamenika: 6 kW

#### **⚠ Upozorenje – Opasnost od opekline!**

Dostupni dijeli postaju vrući tijekom rada. Nikada ne dodirujte vruće dijelove. Ne dozvolite pristup djeci.

#### **⚠ Upozorenje – Opasnost od ozljede!**

- Sastavni dijelovi unutar uređaja mogu biti oštih rubova. Nosite zaštitne rukavice.
- Predmeti odloženi na uređaju mogli bi pasti. Ne stavljajte predmete na uređaj.
- Svjetlo LED lampica jako je prodorno i moglo bi oštetiti oči (skupina opasnosti 1). Ne gledajte duže od 100 sekundi izravno u uključene LED lampice.
- Opasnost od priklještenja prilikom uvlačenja i izvlačenja uređaja. Prilikom uvlačenja ili izvlačenja nikada rukom ne posežite u područje za izvlačenje uređaja. Ne dozvolite djeci pristup.
- U području za izvačenje uređaja odložena posuda za kuhanje može se prevrnuti. Vruće tekućine koje istječu mogu uzrokovati ozljede. Ne stavljajte posudu za kuhanje u područje za izvlačenje uređaja.
- Posuda za kuhanje i ploče za kuhanje se jako zagrijavaju. Nikada rukom ne posežite iznad vruće ploče za kuhanje ili vruće posude za kuhanje.

#### **⚠ Upozorenje – Opasnost od strujnog udara!**

- Neispravan uređaj može uzrokovati strujni udar. Nikada ne uključujte neispravan uređaj. Izvucite mrežni utikač ili isključite osigurač u ormariću s osiguračima. Nazovite servisnu službu.
- Nestručni popravci su opasni. Popravke smije vršiti samo serviser koji je prošao našu obuku i smije zamijeniti priključne vodove. Ako je uređaj neispravan, izvucite mrežni utikač ili isključite osigurač u ormariću s osiguračima. Nazovite servisnu službu.
- Prodrta vlaga može uzrokovati strujni udar. Ne koristite visokotlačni ili parni čistač.

#### **Uzroci šteta**

##### **Oprez!**

Opasnost od oštećenja uslijed oštećenja od korozije. Uređaj kod kuhanja uvijek uključite kako biste spriječili stvaranje kondenzata. Kondenzat može uzrokovati oštećenja od korozije.

Opasnost od oštećenja elektronike zbog prodiranja vlage. Upravljačke elemente nikada ne čistite vlažnom krpom.

Oštećenje površine zbog neprimjerenog čišćenja. Površine od nehrđajućeg čelika čistite samo u smjeru kako su brušene. Za čišćenje upravljačkih elemenata nemojte koristiti sredstvo za čišćenje plemenitog čelika.

Oštećenja površine zbog oštih ili nagrizajućih sredstava za čišćenje. Nikada ne upotrebljavajte oštra i nagrizajuća sredstva za čišćenje.

Predmeti odloženi na uređaju mogu prilikom uvlačenja ili izvačenja oštetiti uređaj ili susjedne ploče za kuhanje. Ne stavljajte predmete na pomične dijelove uređaja.



## Zaštita okoliša

Vaš novi uređaj je posebno energetski učinkovit. Ovdje ćete naći savjete kako možete uštediti još više energije prilikom korištenja uređaja i kako ćete ispravno zbrinuti stari uređaj.

### Ušteda energije

- Prilikom kuhanja pobrinite se da ima dovoljno dolaznog zraka kako bi kuhinjska napa mogla učinkovito raditi i proizvoditi manje buke prilikom rada.
- Stupanj ventilatora prilagodite intenzitetu kuhinjske pare. Intenzivni stupanj koristite samo po potrebi. Na nižem stupanju ventilatora je i manja potrošnja energije.
- U slučaju intenzivne kuhinjske pare odaberite viši stupanj ventilatora. Kuhinjska para koja je već nastala u kuhinji nužno produljuje rad kuhinjske nape.
- Kuhinjsku napu isključite ako vam više nije potrebna.
- Isključite osvjetljenje ako vam više nije potrebno.
- Filtre očistite odnosno zamijenite u navedenim vremenskim razmacima kako biste povećali učinkovitost ventilacije i izbjegli opasnost od požara.
- Stavite poklopac kako biste smanjili kuhinjske pare i kondenzat.

### Ekološki prihvatljivo zbrinjavanje

Ambalažu zbrinite ekološki prihvatljivo.



Ovaj uređaj je označen u skladu s europskom direktivom 2012/19/EU o električnim i elektroničkim starim uređajima (waste electrical and electronic equipment - WEEE). Direktiva zadaje okvir za vraćanje i preradu starih uređaja važeću u cijeloj EU.

## Načini rada

### Pogon na odlazni zrak



Usisani zrak čisti se prolaskom kroz filter za masnoću te se kroz cjevovod odvodi na otvoreno.

**Napomena:** Zrak se ne smije odvoditi u dimnjak, koji se koristi za ispušne plinove uređaja, koji izgaraju plin ili druga goriva (to ne vrijede za uređaje s optočnim zrakom).

- Ukoliko se odlazni zrak odvodi u dimnjak za odvod dima ili ispušnih plinova koji nisu u radu, u tom slučaju valja pribaviti suglasnost nadležnog dimnjačara.
- Ako se odlazni zrak odvodi kroz vanjski zid, tada valja koristiti teleskopski zidni ormarić.

### Pogon na optočni zrak



Usisani zrak čisti se prolaskom kroz filter za masnoću i filter s aktivnim ugljenom te se ponovno dovodi u kuhinju.

**Napomena:** Kako biste smanjili mirise pri radu s optočnim zrakom, morate ugraditi filter s aktivnim ugljenom. Različite mogućnosti za rad uređaja s optočnim zrakom ćete pronaći u prospektu ili se raspitajte kod Vašeg specijaliziranog trgovca. Potreban pribor pronaći ćete u specijaliziranoj trgovini, u servisu ili u Online trgovini.

## Upoznavanje Vašeg uređaja

Ovdje ćete upoznati Vaš novi uređaj i dobit ćete informacije o priboru.

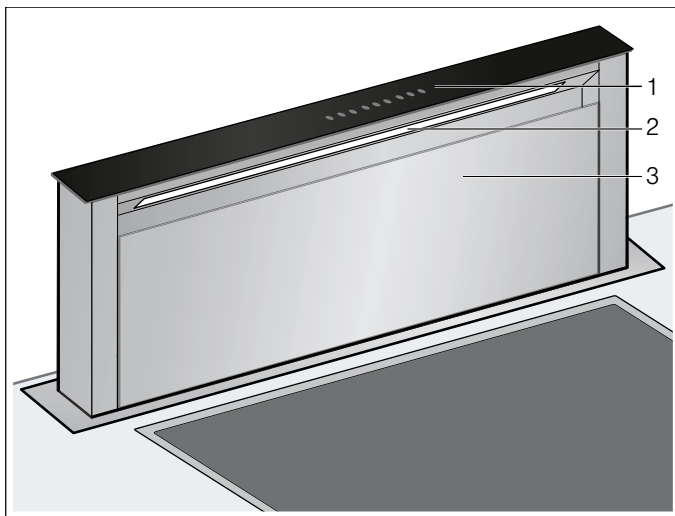





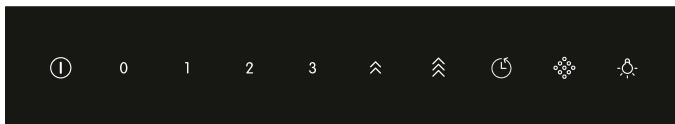

 Upravljačka ploča

 Osvjetljenje

 Poklopac filtra

### Upravljačka ploča



Simbol	Objašnjenje
	Uvlačenje/izvlačenje uređaja, uključivanje/isključivanje ventilatora
0	Isključivanje ventilatora
1	Uključivanje stupnja ventilatora 1
2	Uključivanje stupnja ventilatora 2
3	Uključivanje stupnja ventilatora 3
	Uključivanje intenzivnog stupnja 1
	Uključivanje intenzivnog stupnja 2
	Uključivanje nastavka ventilacije
	Indikator zasićenja
	Uključivanje/isključivanje osvjetljenja



## Prije prvog korištenja

Prije korištenja Vašeg novog uređaja trebate podesiti neke postavke.



### Prvo stavljanje u rad

#### Promjena prikaza na pogon na optični zrak

Za pogon na optični zrak valja promijeniti prikaz elektronskog upravljanja na odgovarajući način:

1. Provjerite je li napa priključena i isključena.
2. Dodirnite .
3. Dodirnite 0.
4.  držite pritisnut najmanje 3 sekunde.  
 treperi i elektronsko upravljanje je prebačeno na pogon na optični zrak.

#### Promjena prikaza na pogon na odlazni zrak

1. Provjerite je li napa priključena i isključena.
2. Dodirnite .
3. Dodirnite 0.
4.  držite pritisnut najmanje 3 sekunde.  
 svijetli i elektronsko upravljanje je prebačeno na pogon na odlazni zrak.

## Upravljanje uređajem

Ovaj uređaj radi samo kada je izvučen do kraja.

**Napomena:** Uključite napu kada započnete kuhati te je isključite tek nekoliko minuta nakon kraja kuhanja. Tako ćete na najučinkovitiji način ukloniti paru od kuhanja.

### Uvlačenje/izvlačenje uređaja

#### **Upozorenje – Opasnost od ozljede!**

Opasnost od priklještenja prilikom uvlačenja i izvlačenja uređaja. Prilikom uvlačenja ili izvlačenja nikada rukom ne posežite u područje za izvlačenje uređaja. Ne dozvolite djeci pristup.

#### **Upozorenje – Opasnost od ozljede!**

U području za izvlačenje uređaja odložena posuda za kuhanje može se prevrnuti. Vruće tekućine koje istječu mogu uzrokovati ozljede. Ne stavljajte posudu za kuhanje u područje za izvlačenje uređaja.

**Napomena:** Ukoliko je uređaj kratko odvojen od strujne mreže, onda se sam uvlači.

#### Izvlačenje uređaja

1. Uklonite predmete iz područja za izvlačenje uređaja.
2. Dodirnite . Uređaj se izvlači do kraja. Ventilator se pokreće na stupnju 2. Osvjetljenje se uključuje.

#### Uvlačenje uređaja

**Napomena:** Poklopac filtra mora biti zatvoren do kraja.

1. Uklonite predmete iz područja za izvlačenje uređaja.
2. Dodirnite . Uređaj se uvlači do kraja. Osvjetljenje i ventilator se isključuju automatski.

### Podešavanje ventilatora

**Napomena:** Prilagodite stupanj prozračivanja trenutnim okolnostima. Kod jakih para odaberite jači stupanj prozračivanja.

#### Uključivanje

Dodirnite 1, 2 ili 3.



#### Isključivanje

Dodirnite 0.

### Intenzivni stupanj

U slučaju nastajanja posebno jakih mirisa ili para možete koristiti intenzivni stupanj.

#### Uključivanje

1. Pritisnite tipku . **Napomena:** Trajanje intenzivnog stupnja iznosi oko 7 minuta. Nakon isteka tog vremena uređaj se vraća na stupanj ventilatora 3.
2. Pritisnite tipku . **Napomena:** Trajanje intenzivnog stupnja iznosi oko 7 minuta. Nakon isteka tog vremena uređaj se vraća na stupanj ventilatora 3.







#### Isključivanje

Dodirnite 1, 2 ili 3.

Intenzivni stupanj je završen.

### Nastavak ventilacije

**Napomena:** Ako je aktiviran intenzivni stupanj, tada nastavak ventilacije nije dostupan.

1. Dodirnite .  i  kao i stupanj ventilatora 1 svijetle. Ventilator radi 10 minuta na stupnju ventilatora 1, a nakon isteka tog vremena se isključuje automatski. Ako je osvjetljenje uključeno, ono se također isključuje nakon isteka vremena nastavka ventilacije.
2. Dodirnite  ili . Nastavak ventilacije završava se prije isteka preostalog vremena nastavka ventilacije.
3. Kada je završen nastavak ventilacije, dodirnite . Uređaj se uvlači do kraja.

### Osvjetljenje

Osvjetljenje možete uključiti i isključiti neovisno o ventilaciji.

Dodirnite .

## Čišćenje i održavanje

### ⚠ Upozorenje – Opasnost od opekline!

Uređaj je vruć dok radi. Prije čišćenja ostavite da se uređaj ohladi.

### ⚠ Upozorenje – Opasnost od strujnog udara!

Prodrla vlaga može uzrokovati strujni udar. Uređaj čistite samo vlažnom krpom. Prije čišćenja izvucite mrežni utikač ili isključite osigurač u ormariću s osiguračima.

### ⚠ Upozorenje – Opasnost od strujnog udara!

Prodrla vlaga može uzrokovati strujni udar. Ne koristite visokotlačni ili parni čistač.

### ⚠ Upozorenje – Opasnost od ozljede!

Sastavni dijelovi unutar uređaja mogu biti oštih rubova. Nosite zaštitne rukavice.

## Sredstva za čišćenje

Kako se različite površine ne bi oštetile krivim sredstvom za čišćenje, pridržavajte se uputa u tablici. Ne koristite

- oštra ili abrazivna sredstva za čišćenje,
- sredstva za čišćenje s velikim udjelom alkohola,
- tvrde jastučice za ribanje ili spužve za čišćenje,
- niti visokotlačni ili parni čistač.

Nove spužve prije uporabe temeljito isperite.

Poštujte sve upute i upozorenja koja su priložena sredstvima za čišćenje.

Područje	Sredstva za čišćenje
Nehrđajući čelik	Vruća sapunica: Očistite spužvicom i obrišite mekom krpom. Površine od nehrđajućeg čelika čistite samo u smjeru kako su brušene. Kod servisne službe ili u specijaliziranoj trgovini mogu se nabaviti posebna sredstva za čišćenje plemenitog čelika. Sredstvo za njegu nanosite mekom krpom u tankom sloju.
Lakirane površine	Vruća sapunica: Očistite vlažnom spužvicom i obrišite mekom krpom. Ne koristite sredstvo za čišćenje plemenitog čelika.
Aluminij i plastika	Sredstvo za čišćenje stakla: Čistite mekom krpom.

Područje	Sredstva za čišćenje
Staklo	Sredstvo za čišćenje stakla: Čistite mekom krpom. Ne koristite strugač za staklo.
Upravljački elementi	Vruća sapunica: Očistite vlažnom spužvicom i obrišite mekom krpom. Opasnost od električnog udara zbog prodiranja vlage. Opasnost od oštećenja elektronike zbog prodiranja vlage. Upravljačke elemente nikada ne čistite vlažnom krpom. Ne koristite sredstvo za čišćenje plemenitog čelika.

## Indikator zasićenja

Kod zasićenja metalnog filtra za masnoću ili filtra s aktivnim ugljenom svijetli ili treperi odgovarajući simbol:

- **Metalni filtar za masnoću:**  svijetli
- **Filtar s aktivnim ugljenom:**  treperi

Sada je krajnje vrijeme da očistite metalni filtar za masnoću odnosno da zamijenite ili regenerirate filtar s aktivnim ugljenom.

## Demontaža metalnog filtra

1. Dodirnite ①.
2. Dodirnite 0.
3. Poklopac filtra preklopite prema naprijed.

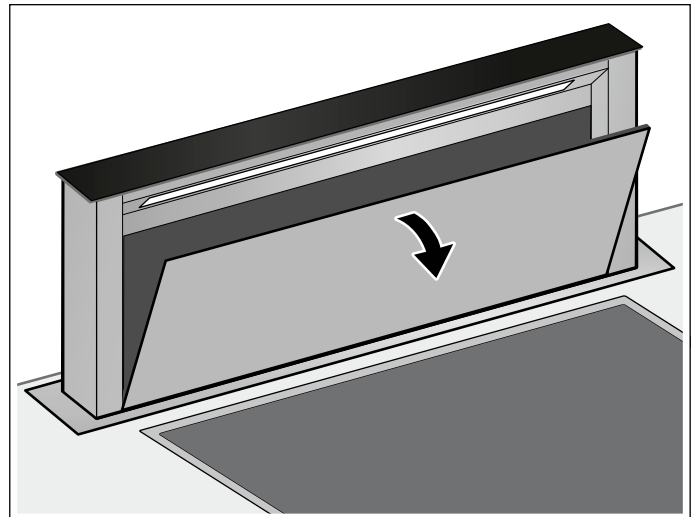

4. Izvadite filtar iz vodilice.

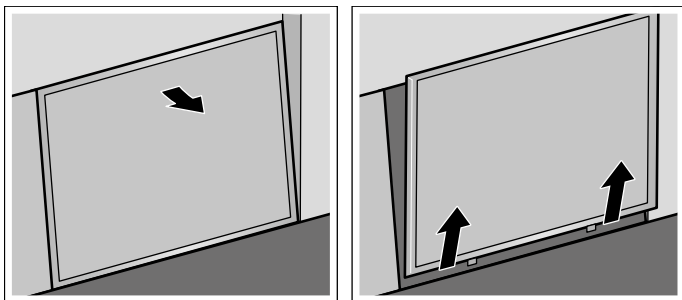

**Napomena:** Može doći do sakupljanja masnoće u držaču filtra. Držać filtra ne držite vodoravno kako biste izbjegli kapanje masnoće.

5. Uklonite posudu za sakupljanje ulja.

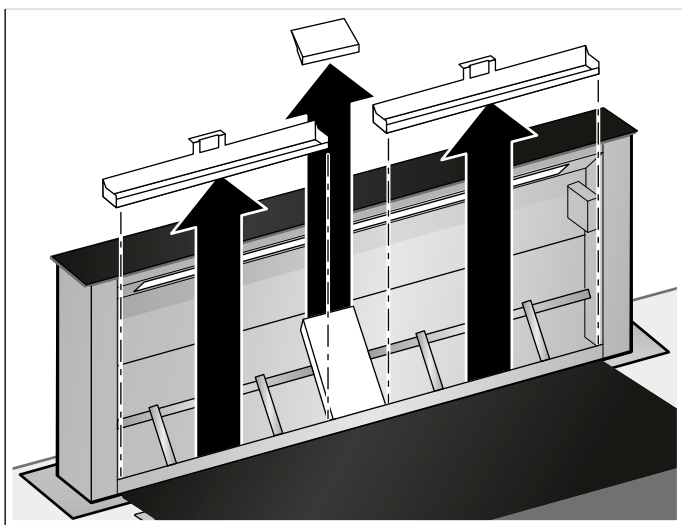

6. Za bolje čišćenje skinite zaštitni lim.

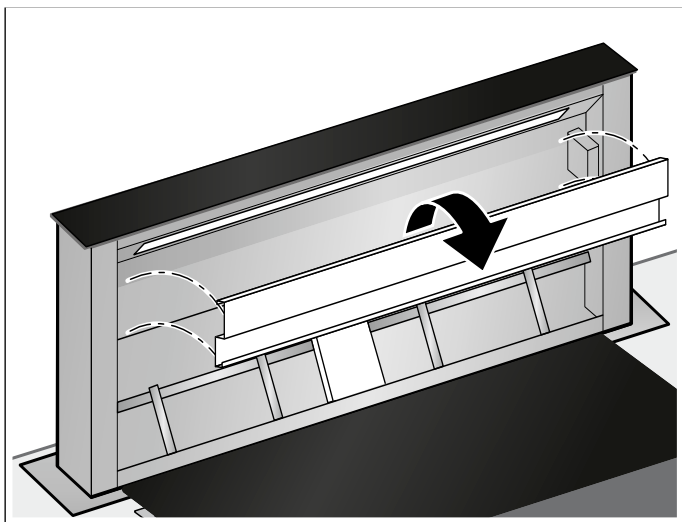

7. Očistite metalni filtar za masnoću, posudu za sakupljanje ulja, zaštitni lim i poklopac filtra.

8. Nakon demontaže filtra uređaj očistite iznutra.

## Čišćenje metalnog filtra za masnoću i posude za sakupljanje ulja

### **⚠ Upozorenje – Opasnost od požara!**

Naslage masnoća na filtru za masnoću bi se mogle zapaliti.

**Filtar za masnoću očistite najmanje jednom mjesečno.**

Uređaj nikada ne koristite bez filtra za masnoću.

### **Napomene**

- Ne koristite agresivna, kisela ili lužnata sredstva za čišćenje.
- Kod čišćenja metalnih filtara za masnoću očistite i držać metalnih filtara za masnoću u uređaju vlažnom krpom.
- Metalne filtre za masnoću možete oprati u perilici posuđa ili ručno.

### **U perilici posuđa:**

**Napomena:** Prilikom pranja u perilici posuđa mogu nastati blage promjene boje. To ne utječe na funkciju metalnog filtra za masnoću.

- Jako zaprljane metalne filtre za masnoću ne perite zajedno s posuđem.
- Metalne filtre za masnoću možete bez problema oprati u perilici posuđa. Metalni filtri za masnoću ne smiju se priklješiti.

### **Ručno:**

**Napomena:** Kod tvrdokorne prljavštine možete koristiti specijalno sredstvo za otapanje masnoća. Možete ga naručiti u internetskoj trgovini.

- Metalni filtar za masnoću omekšajte u vrućoj sapunici.
- Za čišćenje koristite četku te filtre zatim dobro isperite.
- Metalne filtre za masnoću ostavite da se ocijede.

## Ugradnja metalnog filtra

1. Umetnite posudu za sakupljanje ulja.
2. Umetnite metalni filtar za masnoću.

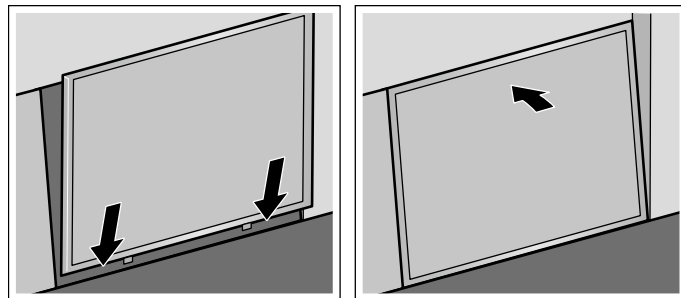

3. Zatvorite poklopac filtra.

## Vađenje filtra s aktivnim ugljenom (samo kod pogona na optočni zrak)

Kako biste omogućili filtriranje neugodnih mirisa, trebate redovito regenerirati ili zamijeniti filtre s aktivnim ugljenom. U tu svrhu se pridržavajte indikatora zasićenja na vašem uređaju.

Filtre s aktivnim ugljenom treba regenerirati ili zamijeniti najkasnije svaka 2 mjeseca.

1. Izvadite metalni filter za masnoću.
2. Izvadite rešetku i metalni filter za masnoću.

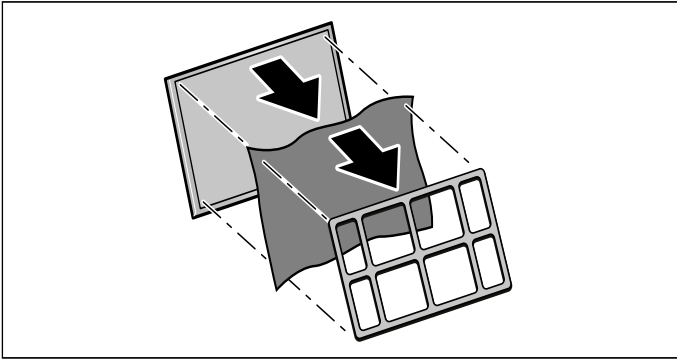

## Regeneracija filtra s aktivnim ugljenom

Kako biste omogućili filtriranje neugodnih mirisa, trebate redovito regenerirati ili zamijeniti filtre s aktivnim ugljenom. U tu svrhu se pridržavajte indikatora zasićenja na vašem uređaju.

Filtre s aktivnim ugljenom treba regenerirati ili zamijeniti najkasnije svaka 2 mjeseca.

### **⚠ Upozorenje – Opasnost od požara!**

Neregenerirajući filter s aktivnim ugljenom može se zapaliti u pećnici. Nikada ne regenerirajte neregenerirajuće filtre s aktivnim ugljenom. Regenerirajte samo regenerirajuće filtre s aktivnim ugljenom.

**Napomena:** Regenerirajući filtri s aktivnim ugljenom mogu se regenerirati do deset puta.

**Napomena:** Pri regeneraciji filtra s aktivnim ugljenom može doći do nastajanja neugodnih mirisa. Provjerite je li prostorija dobro prozračena i po potrebi otvorite prozor.

**Napomena:** Regenerirajući filtri za optočni zrak mogu se oštetiti uslijed pada. Oštećenja nisu uvijek vidljiva izvana. Zbrinite i zamijenite regenerirajuće filtre za optočni zrak koji su pali.

### **Oprez!**

Opasnost od oštećenja filtra s aktivnim ugljenom zbog prodiranja vlage. Filter s aktivnim ugljenom nikada ne perite u perilici posuđa niti ne čistite vlažnom krpom.

1. Ako se filter s aktivnim ugljenom više ne može regenerirati, naručite novi regenerirajući filter s aktivnim ugljenom i njega koristite.
2. Filter s aktivnim ugljenom zagrijte u zagrijanoj pećnici na 100 °C u radu s ventilatorom 1 sat.
3. Ostavite filter s aktivnim ugljenom da se ohladi.

## Ugradnja filtra s aktivnim ugljenom

1. Filter s aktivnim ugljenom stavite na metalni filter za masnoću.
2. Filter s aktivnim ugljenom fiksirajte s rešetkom.

## Resetiranje prikaza zasićenja

Ako ste očistili odnosno zamijenili odgovarajuće filtre, trebate resetirati indikator zasićenja kako bi simboli prestali treperiti.

1. Provjerite je li kuhinjska napa uključena.
2.  držite pritisnut otprilike 3 sekunde.

Indikatori zasićenja su resetirani.

## Što učiniti kod smetnji?

Često sami možete ukloniti smetnje koje su se pojavile. Prije nego što nazovete servisnu službu, uzmite u obzir sljedeće napomene.

### **Upozorenje – Opasnost od strujnog udara!**

Nestručni popravci su opasni. Popravke smije vršiti samo serviser koji je prošao našu obuku i smije zamijeniti priključne vodove. Ako je uređaj neispravan, izvucite mrežni utikač ili isključite osigurač u ormariću s osiguračima. Nazovite servisnu službu.

### **LED-žarulje**

Pokvarene LED žarulje smiju mijenjati samo proizvođač, njegova korisnička služba ili ovlašteno stručno osoblje (elektro instalater).

### **Postupak kod ulaska vode**

Ako prilikom kuhanja ili čišćenja voda uđe u uređaj, postupite na sljedeći način:

1. Isključite uređaj.
2. Otvorite donji ormar i obrišite vodu koja izlazi.
3. Uređaj ostavite isključen 24 sata.  
Nakon isteka tog vremena uređaj možete dalje neograničeno koristiti.

## **Tablica smetnji**

Smetnja	Mogući uzrok	Rješenje
Uređaj ne funkcionira	Utikač nije umetnut	Priključite uređaj na strujnu mrežu
	Nestanak struje	Provjerite rade li drugi kuhinjski uređaji
	Osigurač je u kvaru	U ormariću s osiguračima provjerite je li osigurač za uređaj ispravan.
Uređaj se ne može uvući.	Poklopac filtra nije zatvoren.	Poklopac filtra zatvorite do kraja.
Uređaj se ne uvlači niti izvlači.	Osigurač u električnoj kutiji je neispravan.	Nazovite servisnu službu.
Osvjetljenje tipki ne radi.	Upravljačka jedinica je neispravna.	Nazovite servisnu službu.
Rasvjeta ne funkcionira.	LED žarulje su neispravne.	Nazovite servisnu službu.
Na prikazu trepere  ili . ?	Filtar za masnoću ili filtar s aktivnim ugljenom je zasićen.	Očistite filtar ili zamijenite filtar s aktivnim ugljenom. → "Čišćenje i održavanje" na strani 20

## Servisna služba

Kada nazovete našu servisnu službu, navedite proizvodni broj (E-br.) i tvornički broj (FD-br.) kako bi vas mogli stručno savjetovati. Označnu pločicu s brojevima naći ćete s prednje strane na kućištu uređaja ispod radne ploče.

Kako u slučaju potrebe ne biste trebali predugo tražiti, ovdje možete unijeti podatke vašeg uređaja i telefonski broj servisne službe.

E-br.	FD-br.
<b>Servisna služba</b> 	

Molimo uzmite u obzir da posjet servisnog tehničara u slučaju neispravnog rukovanja nije besplatan niti tijekom jamstvenog roka.

Kontakt podatke svih zemalja za najbližu servisnu službu naći ćete ovdje odn. u priloženom popisu servisnih službi.

Imajte povjerenja u kompetentnost proizvođača. Tako ćete biti sigurni da će popravak izvršiti obučeni serviseri koji raspolažu originalnim rezervnim dijelovima za vaš uređaj.

## Poseban pribor

Pribor	Narudžbeni broj
--------	-----------------

Komplet pribora za pogon na optični zrak - prvo opremanje	DSZ9ID0P0
---	-----------

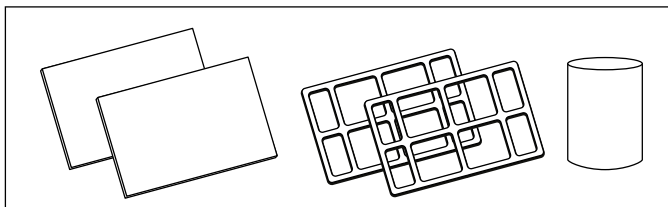

Filtar s aktivnim ugljenom- zamjenski filter	DSZ9ID0Q0
--	-----------

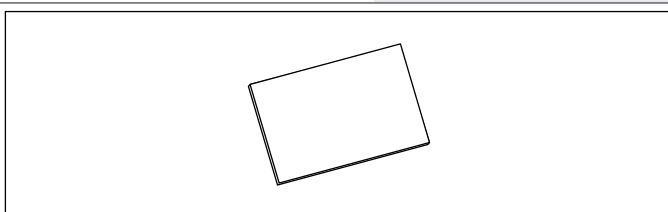

Komplet za daljinsku instalaciju	DSZ9ID0M0
----------------------------------	-----------

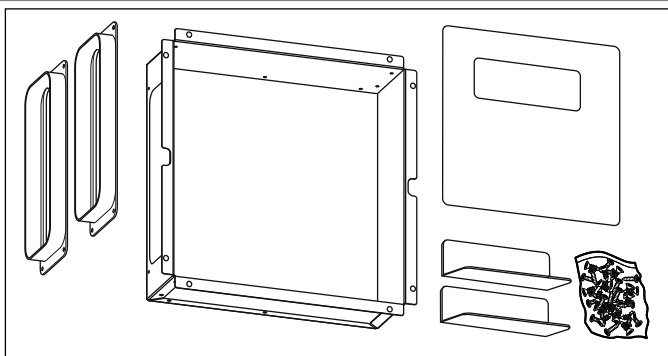



# Sadržaj

	<b>Upotreba u skladu s odredbama</b> . . . . .	<b>25</b>
	<b>Uputstva za sigurnost</b> . . . . .	<b>26</b>
	<b>Zaštita životne sredine</b> . . . . .	<b>28</b>
	Štednja energije . . . . .	28
	Rešavanje otpada u skladu sa zaštitom okoline . . . . .	28
	<b>Vrste režima rada</b> . . . . .	<b>28</b>
	Režim rada ispusnog vazduha . . . . .	28
	Režim rada cirkulacionog vazduha . . . . .	28
	<b>Upoznavanje uređaja</b> . . . . .	<b>29</b>
	Polje sa komandama . . . . .	29
	<b>Pre prve upotrebe</b> . . . . .	<b>29</b>
	Prvo puštanje u rad . . . . .	29
	<b>Opsluživanje aparata</b> . . . . .	<b>30</b>
	Izvlačenje/uvlačenje uređaja . . . . .	30
	Podešavanje ventilatora . . . . .	30
	Intenzivni stepen . . . . .	30
	Naknadni rad ventilatora . . . . .	30
	Osvetljenje . . . . .	30
	<b>Čišćenje i održavanje</b> . . . . .	<b>31</b>
	Prikaz zasićenja . . . . .	31
	Vraćanje nazad prikaza zasićenja . . . . .	33
	<b>Smetnja, šta činiti?</b> . . . . .	<b>33</b>
	<b>Servisna služba</b> . . . . .	<b>34</b>
	<b>Pribor</b> . . . . .	<b>34</b>

Ostale informacije o proizvodima, priboru, rezervnim delovima i servisima ćete naći na internetu:  
[www.bosch-home.com](http://www.bosch-home.com) i "online" prodavnici:  
[www.bosch-eshop.com](http://www.bosch-eshop.com)

## Upotreba u skladu s odredbama

Pažljivo pročitajte ovo uputstvo. Jedino tako možete sigurno i pravilno da rukujete Vašim uređajem. Sačuvajte uputstvo za upotrebu i montažu za neku kasniju upotrebu ili za sledećeg vlasnika.

Samo u slučaju stručne ugradnje u skladu sa uputstvom za montažu zagarantovana je sigurnost prilikom upotrebe. Instalater je odgovoran za pravilno funkcionisanje na mestu postavke.

Ovaj uređaj je namenjen samo za privatno domaćinstvo i za kućni ambijent. Uređaj nije namenjen za rad u spoljašnjoj sredini. Tokom režima rad nadzirite uređaj. Uređaj ne odgovara za štete nastale zbog nestručne upotrebe ili pogrešnog rukovanja.

Ovaj uređaj je namenjen za korišćenje na nadmorskim visinama od maksimalno 2000 metara.

U slučaju odvođenja ispusnog vazduha morate da obratite pažnju na propise organa i zakona (npr. lokalne građevinske odredbe).

Ovaj uređaj mogu koristiti deca od 8 godina i lica sa smanjenim psihičkim, osećajnim ili mentalnim sposobnostima ili nedostacima iskustva ili znanja, ako ih nadzire lice, koje je odgovorno za bezbednost, ili ih je uputilo u vezi sa sigurnom upotrebom uređaja i ako su oni razumeli opasnosti, koje iz toga mogu da nastanu.

Nikada ne smete pustiti decu da se igraju sa uređajem. Čišćenje i korisničko održavanje ne smeju da vrše deca, čak i ako imaju 15 godina ili više, i ako imaju nadzor.

Decu, mlađu od 8 godina udaljite od uređaja i priključnog kabla.

Pošto ste ga raspakovali, proverite uređaj. Ukoliko ošteti prilikom transporta, nemojte ga priključivati.

Ovaj uređaj nije namenjen za režim rada pomoću eksternog tajmera ili daljinskog upravljača.

## Uputstva za sigurnost

### Upozorenje – Opasnost od gušenja!

Ambalažni materijal je opasan za decu. Deci nikada ne dajte da se igraju sa ambalažnim materijalom.

### Upozorenje – Opasnost po život!

Zapaljivi gasovi koji su nazad usisani mogu da dovedu do trovanja.

Uvek se pobrinite za dovoljno dotoka vazduha, ako uređaj upotrebljavate u režimu rada ispusnog vazduha istovremeno sa vatrištem koje zavisi od vazduha u prostoriji.

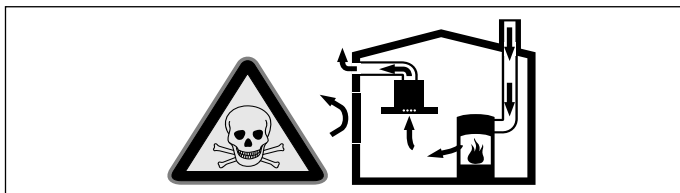

Vatrišta koja zavise od vazduha u prostoriji (npr. grejni uređaji na gas, ulje, drvo ili ugalj, protočni bojleri, kotlovi za zagrevanje vode) vazduh za sagorevanje crpe iz prostorije u koju su postavljeni i izduvne gasove izbacuju preko sistema za izduvne gasove (npr. kamoin) u spoljašnju sredinu.

U vezi sa uključenim aspiratorom uzima se vazduh iz kuhinje i susednih prostorija - bez dovoljnog dotoka vazduha nastaje podpritisak. Otrovni gasovi iz kamina ili odvodnog okna usisavaju se nazad u stambene prostorije.

- Iz tog razloga uvek mora da bude obezbeđen dovoljan dotok vazduha.
- Sam ventilacioni otvor za dotok vazduha/ ispusni vazduh ne garantuje održanje granične vrednosti.

Režim rada bez opasnosti je moguć samo onda, ako podpritisak u prostoriju za postavku vatrišta ne prekoračuje 4 Pa (0,04 mbar). To može da se postigne, ako zahvaljujući otvorima koji ne mogu da se zatvore, npr. u vratima, prozorima, u vezi sa ventilacionim otvorom za dotok vazduha / ispusni vazduh ili zahvaljujući drugim tehničkim merama, može da struji vazduh koji je neophodan za gorenje.

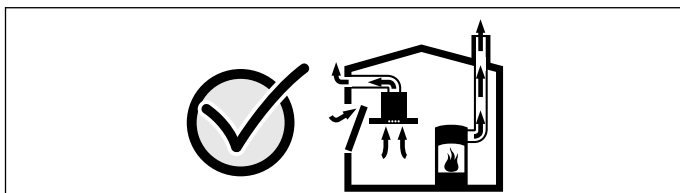

U svakom slučaju uzmite savet od zaduženog dimničara, koji može da proceni ukupan

ventilacioni sklop kuće i da Vam za ventilaciju predloži odgovarajuću meru.

Ako aspirator primenjujete isključivo u režimu rada cirkulacionog vazduh, moguć je rad bez ograničenja.

### Upozorenje – Opasnost od požara!

- Naslage masnoće na filterima mogu da se zapale. Uređaj očistite na opisani način. Poštujte intervale za čišćenje. Uređaj nemojte nikada da puštate u rad bez filtera za masnoću.
- Naslage masnoće na filteru za masnoću mogu da se zapale.

#### **Filter za masnoće čistite najmanje jednom mesečno.**

Uređaj nemojte nikada da puštate u rad bez filtera za mast.

- Filter sa aktivnim ugljem bez sposobnosti regeneracije se može zapaliti u rerni. Filter sa aktivnim ugljem bez sposobnosti regeneracije nemojte nikad regenerisati. Regenerišite samo filtere sa aktivnim ugljem koji se mogu regenerisati.
- Naslage masti na filteru za mast mogu da se zapale. U blizini uređaja nikada nemojte da radite sa otvorenim plamenom (npr. flambiranje). Uređaj instalirajte u blizini vatrišta za čvrsta goriva (drvo ili ugalj) samo onda, ako postoji zatvoreni poklopac koji ne može da se skine. Ne smeju da lete varnice.
- Vrelo ulje i mast se veoma brzo pale. Vrelo ulje i mast nikada ne ostavljajte bez nadzora. Vatru nemojte nikada da gasite vodom. Isključite ringlu. Plamen ugasisite pažljivo pomoću poklopca, krpom za gašenje požara ili sličnim.
- Ringle na gas bez postavljenog posuđa za kuvanje tokom režima rada razvijaju veliku vrelinu. Uređaj za ventilaciju koji je smešten iznad njih može da se ošteti ili da se zapali. Ringle na gas puštajte u rad samo ako ste na njih postavili posuđe za kuvanje.
- U slučaju kada je više ringli na gas istovremeno u režimu rada, razvija se velika toplota. Ventilacioni uređaj može da se ošteti ili da se zapali. Ventilacioni uređaj smete da kombinujete samo sa ringlama na gas, koje ne prekoračuju sledeće vrednosti:
  - maksimalno 5 pojedinačnih gorionika

Ventilacioni uređaj smete da kombinujete samo sa ringlama na gas od 75 cm, koje ne prekoračuju sledeće vrednosti:

- Maksimalna snaga ukupno: 11,9 kW
- Maksimalna snaga zadnjih ploča za kuvanje ukupno: 4,7 kW
- Maksimalna snaga voka: 4,2 kW

Ventilacioni uređaj smete da kombinujete samo sa ringlama na gas od 90 cm, koje ne prekoračuju sledeće vrednosti:

- Maksimalna snaga ukupno: 13,7 kW
- Maksimalna snaga zadnjih ploča za kuvanje ukupno: 4,7 kW
- Maksimalna snaga voka: 6 kW

### **⚠ Upozorenje – Opasnost od opekotina!**

Pristupačni delovi tokom režima rada postaju vrela. Nikada nemojte da dodirujete vrela delove. Udaljite decu.

### **⚠ Upozorenje – Opasnost od povrede!**

- Komponente unutar uređaja mogu da imaju oštre ivice. Nosite zaštitne rukavice.
- Predmeti koje ste ostavili na uređaju mogu da padnu. Nemojte da stavljate predmete na uređaj.
- Svetlo LED lampica je veoma jako i može da šteti očima (grupa rizika 1). Direktno u uključene LED lampice nemojte da gledate duže od 100 sekundi.
- Opasnost od priklještenja prilikom uvlačenja i izvlačenja uređaja. Prilikom uvlačenja ili izvlačenja nikada nemojte da stavljate ruke u zonu pomeranja uređaja. Udaljite decu.
- Posuda za kuvanje koju ste odložili u zonu pomeranja uređaja može da se prevrne. Vrela tečnost koja ističe može da dovede do povreda. Nijednu posudu za kuvanje nemojte da postavljate u zonu pomeranja uređaja.
- Posude za kuvanje i ravne ploče za kuvanje se zagrevaju. Nikada nemojte da hvatate za vrelu ravnu ploču za kuvanje ili vrelu posudu za kuvanje.

### **⚠ Upozorenje – Opasnost od strujnog udara!**

- Pokvaren uređaj može da prouzrokuje strujni udar. Pokvaren uređaj nikada nemojte da uključujete. Izvucite mrežni utikač ili isključite osigurač u kutiji za osigurače. Pozovite servisnu službu.
- Neadekvatne popravke su opasne. Popravke i zamenu oštećenih kablova za priključivanje može da vrši jedino osoblje Službe za tehničku pomoć koje je prethodno obučeno. Ako je aparat pokvaren, isključite ga iz mreže ili skinite osigurač iz kutije za osigurače. Obavestite servis tehničke podrške.
- Vlaga, koja prodire, može da prouzrokuje strujni udar. Nemojte da koristite čišćenje pod visokim pritiskom ili čišćenje parom.

### **Uzroci za štetu**

#### **Pažnja!**

Opasnost od oštećenje od korozije. Prilikom kuvanja uređaj uvek uključite kako biste izbegli formiranje kondenzovane vode. Kondenzovana voda može da dovede do korozije.

Opasnost od oštećenja zbog vlage koja prodire u elektroniku. Elemente za rukovanje nikada nemojte da čistite mokrom krpom.

Oštećenje površina zbog pogrešnog čišćenja. Površine od prohroma čistite samo u pravcu brušenja. Za elemente za rukovanje nemojte da upotrebljavate sredstvo za čišćenje prohroma.

Oštećenje površina zbog jakih i abrazivnih sredstava za čišćenje. Nemojte nikada da upotrebljavate jaka i abrazivna sredstva za čišćenje.

Na uređaju odloženi predmeti prilikom uvlačenja i izvlačenja mogu da oštete uređaj ili granične ravne ploče za kuvanje. Nikakve predmete nemojte da ostavljate na pokretne delove uređaja.

## Zaštita životne sredine

Vaš novi uređaj je naročito energetski efikasan. Ovdje ćete dobiti savete kako da korišćenjem Vašeg uređaja postignete još veću uštedu energije, i kako da pravilno odložite uređaj.

### Štednja energije

- Prilikom kuvanja obezbedite dovoljan dovod vazduha, kako bi aspirator radio efikasno i sa što manje buke.
- Step ventilatora prilagodite intenzitetu isparenja od kuvanja. Intenzivni stepen upotrebljavajte samo po potrebi. Niži step ventilatora znači manju potrošnju energije.
- U slučaju intenzivnog isparenja od kuvanja, blagovremeno izaberite viši step ventilatora. Isparenje od kuvanja, koje se već raširilo po kuhinji, zahteva duži režim rada aspiratora.
- Aspirator isključite, kada Vam više nije potreban.
- Osvetljenje isključite, kada Vam više nije potrebno.
- Čistite odnosno zamenjujte filtere u navedenim vremenskim intervalima, kako biste povećali efikasnost ventilacije i izbegli opasnost od požara.
- Prilikom kuvanja stavite poklopac, kako biste smanjili isparenja i kondenzaciju.

### Rešavanje otpada u skladu sa zaštitom okoline

Ambalažu ukloniti na otpad ekološki ispravno.



Ovaj je aparat označen u skladu sa evropskom smernicom 2012/19/EU o otpadnim električnim i elektronskim aparatima (waste electrical and electronic equipment - WEEE). Smernica određuje okvir za povratak i reciklažu otpadnih aparata koji važi u celoj Evropskoj Uniji.

## Vrste režima rada

### Režim rada ispusnog vazduha



Usisani vazduh se čisti kroz filter za mast i kroz sistem cevi se izvodi u spoljašnju sredinu.

**Uputstvo:** Vazduh ne sme da se odvodi u dimnjak, koji se koristi za odvodne gasove iz uređaja, koji sagorevaju gas ili druge veštačke materijale (ne važi za uređaje sa cirkulacijom vazduha).

- Ako ispusni vazduh treba da se izvede u kamin za dim ili izduvni gas, koji nije u režimu rada, morate da pribavite dozvolu zaduženog dimničara.
- Ako se ispusni vazduh izvodi kroz spoljašnji zid, trebalo bi da se upotrebljava teleskopski ventilacioni otvor.

### Režim rada cirkulacionog vazduha



Usisani vazduh se čisti kroz filter za mast i filter aktivnog uglja i ponovo se vraća nazad u kuhinju.

**Uputstvo:** Kako bi se u režimu rada cirkulacionog vazduha vezali mirisi, morate da ugradite filter aktivnog uglja. Različite mogućnosti da u rad pustite režim rada cirkulacionog vazduha, uzmite iz prospekta ili pitajte Vašeg dilera. Za to neophodan pribor ćete dobiti u specijalizovanoj trgovini, kod servisne službe ili u online šopu.

## Upoznavanje uređaja

Ovde upoznajete Vaš novi uređaj i dobijate informacije o priboru.

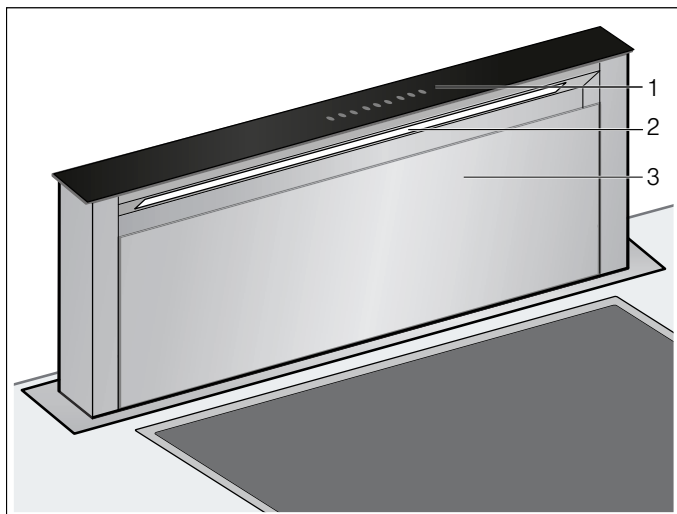

- 1 Komandno polje
- 2 Osvetljenje
- 3 Poklopac filtera

### Polje sa komandama

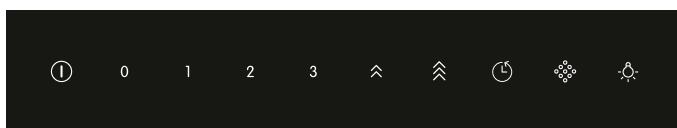

Simbol	Objašnjenje
①	Uvlačenje/izvlačenje uređaja, uključivanje/isključivanje ventilatora
0	Isključivanje ventilatora
1	Uključivanje stepena ventilatora 1
2	Uključivanje stepena ventilatora 2
3	Uključivanje stepena ventilatora 3
⤴	Uključivanje intenzivnog stepena 1
⤵	Uključivanje intenzivnog stepena 2
🕒	Uključivanje naknadnog rada ventilatora
🌀	Prikaz zasićenosti
💡	Uključivanje / isključivanje osvetljenja

## Pre prve upotrebe

Pre nego što možete da koristite Vaš novi uređaj, morate da izvršite neka podešavanja.

### Prvo puštanje u rad

#### Prebacivanje prikaza na režim recirkulacije

Za režim cirkulacije vazduha, prikaz elektronskog upravljanja morate da promenite na odgovarajući način:

1. Proverite, da li je aspirator priključen i isključen.
2. Pritisnite ①.
3. Pritisnite 0.
4. Dodirnite 🌀 na najmanje 3 sekunde.  
🌀 treperi i elektronsko upravljanje prelazi na režim cirkulacije vazduha.

#### Prebacivanje prikaza na režim ispusnog vazduha

1. Proverite, da li je aspirator priključen i isključen.
2. Pritisnite ①.
3. Pritisnite 0.
4. Dodirnite 🌀 na najmanje 3 sekunde.  
🌀 svetli i elektronsko upravljanje prelazi na režim ispuštanja vazduha.

## Opsluživanje aparata

Ovaj uređaj funkcioniše samo kada je potpuno izvučen.

**Uputstvo:** Na početku kuvanja ukljućite aspirator i iskljućite ga nekoliko minuta posle završetka kuvanja. Na taj naćin se kuhinjsko isparenje najefikasnije uklanja.

### Izvlaćenje/uvlaćenje uređaja

#### Upozorenje – Opasnost od povrede!

Opasnost od priklješćenja prilikom uvlaćenja i izvlaćenja uređaja. Prilikom uvlaćenja ili izvlaćenja nikada nemojte da stavljate ruke u zonu pomeranja uređaja. Udaljite decu.

#### Upozorenje – Opasnost od povrede!

Posuda za kuvanje koju ste odložili u zonu pomeranja uređaja može da se prevrne. Vrela tećnost koja ističe može da dovede do povreda. Nijednu posudu za kuvanje nemojte da postavljate u zonu pomeranja uređaja.

**Uputstvo:** Ukoliko uređaj na kratko vreme iskljućite sa strujne mreže, uređaj se u potpunosti uvlaći.

#### Izvlaćenje uređaja

1. Uklonite predmete iz zone pomeranja uređaja.
2. Pritisnite ①.  
Uređaj se u potpunosti izvlaći. Ventilator se pokreće na stepenu 2. Osvetljenje se ukljućuje.

#### Uvlaćenje uređaja

**Uputstvo:** Poklopac filtera mora da bude u potpunosti zatvoren.

1. Uklonite predmete iz zone pomeranja uređaja.
2. Pritisnite ①.  
Uređaj se u potpunosti uvlaći. Osvetljenje i ventilator se automatski iskljućuju.

### Podešavanje ventilatora

**Uputstvo:** Jaćinu ventilatora uvek prilagodite aktuelnim okolnostima. U slućaju jakog isparavanja takođe birajte visok stepen ventilatora.

#### Ukljućivanje

Pritisnite 1, 2 ili 3.



#### Iskljućivanje

Pritisnite 0.

### Intenzivni stepen

U slućaju razvoja jakog mirisa i isparenja možete da upotrebite intenzivan stepen.

#### Ukljućivanje

1. Pritisnite taster .  
**Uputstvo:** Vreme rada intenzivnog stepena iznosi oko 7 minuta. Posle isteka tog vremena, uređaj se vraća na stepen ventilatora 3.
2. Pritisnite taster .  
**Uputstvo:** Vreme rada intenzivnog stepena iznosi oko 7 minuta. Posle isteka tog vremena, uređaj se vraća na stepen ventilatora 3.



#### Iskljućivanje

Pritisnite 1, 2 ili 3.

Intenzivni stepen je završen.

### Naknadni rad ventilatora

**Uputstvo:** Ako je aktiviran intenzivni stepen, naknadni rad ventilatora nije na raspolaganju.

1. Pritisnite .  
Svetle ① i , kao i stepen ventilatora 1. Ventilator naknadno radi 10 minuta na stepenu ventilatora 1, a posle isteka tog vremena se automatski iskljućuje. Ako je ukljućeno osvetljenje, ono se takođe iskljućuje po isteku vremena naknadnog rada.
2. Pritisnite  ili ①.  
Naknadni rad ventilatora se završava po isteku preostalog vremena naknadnog rada.
3. Ćim se naknadna ventilacija završi, pritisnite ①.  
Uređaj se u potpunosti uvlaći.

### Osvetljenje

Osvetljenje možete da ukljućite i iskljućite nezavisno od ventilacije.

Pritisnite .

## Čišćenje i održavanje

**⚠ Upozorenje – Opasnost od opekotina!**  
Uređaj se zagreva tokom rada. Pre čišćenja ostavite uređaj da se ohladi.

**⚠ Upozorenje – Opasnost od strujnog udara!**  
Vlažnost koja prodire može da prouzrokuje strujni udar. Uređaj čistite samo suvom krpom. Pre čišćenja izvucite mrežni utikač ili isključite osigurač u kutiji sa osiguračima.

**⚠ Upozorenje – Opasnost od strujnog udara!**  
Vlaga, koja prodire, može da prouzrokuje strujni udar. Nemojte da koristite čišćenje pod visokim pritiskom ili čišćenje parom.

**⚠ Upozorenje – Opasnost od povrede!**  
Komponente unutar uređaja mogu da imaju oštre ivice. Nosite zaštitne rukavice.

### Sredstva za čišćenje

Da se različite površine ne bi oštetile neodgovarajućim sredstvom za čišćenje, vodite računa o podacima u tabeli. Nemojte da koristite

- jaka ili abrazivna sredstva za čišćenje,
- sredstva koja sadrže alkohol,
- grube abrazivne jastučice ili sunđere za ribanje,
- kompresorske čistače ili parne čistače.

Pre korišćenja dobro operite nove sunđeraste krpe.

Obratite pažnju na sve napomene i upozorenja, koja su priložena uz sredstva za čišćenje.

Područje	Sredstva za čišćenje
Prohrom	Vrela sapunica: Očistite krpom za posuđe i osušite mekanom krpom. Površine od prohroma čistite samo u pravcu brušenja. U servisnoj službi ili u specijalizovanoj prodavnici možete da nabavite specijalna sredstva za negu prohroma. Sredstva za negu pomoću mekane krpe nanosite u tankom sloju.
Lakirane površine	Vrela sapunica: Očistite vlažnom krpom za posuđe i osušite mekanom krpom. Nemojte da koristite sredstvo za čišćenje prohroma.
Aluminijum i plastika	Sredstva za čišćenje stakla: Očistite mekanom krpom.

Područje	Sredstva za čišćenje
Staklo	Sredstva za čišćenje stakla: Očistite mekanom krpom. Nemojte da upotrebljavate strugaljku za staklo.
Upravljački elementi	Vrela sapunica: Očistite vlažnom krpom za posuđe i osušite mekanom krpom. Opasnost od strujnog udara usled prodiranja vlage. Opasnost od oštećenja elektronike zbog vlage koja prodire. Upravljačke elemente nikada nemojte da čistite mokrom krpom. Nemojte da koristite sredstvo za čišćenje prohroma.

### Prikaz zasićenja

U slučaju zasićenja metalnog filtera za mast ili filtera sa aktivnim ugljem, svetli ili treperi odgovarajući simbol:

- **Metalni filter za masnoću:** ☼ svetli
- **Filter sa aktivnim ugljem:** ☼ treperi

Najkasnije bi sada trebalo da očistite metalni filter za mast odnosno za zamenite ili regenerišete filter sa aktivnim ugljem.

### Demontiranje metalnog filtera za mast

1. Pritisnite ①.
2. Pritisnite 0.
3. Poklopac filtera sklopite prema napred.

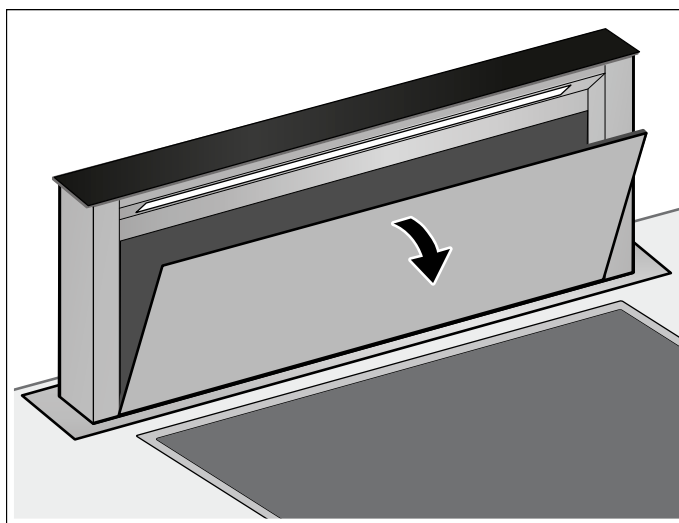

4. Filter izvadite iz vodice.

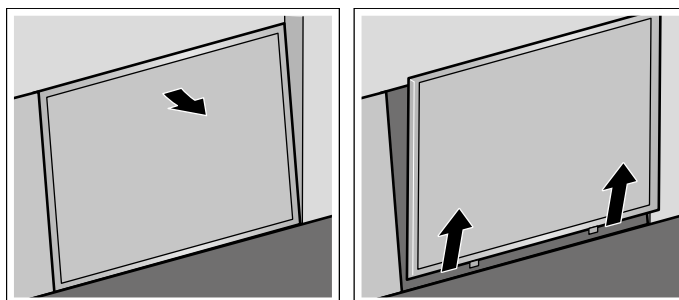

**Uputstvo:** U donjem delu držača filtera može doći do skupljanja masti. Držač filtera nemojte držati vodoravno, kako biste izbegli kapljanje masti.

5. Uklonite posudu za prikupljanje ulja.

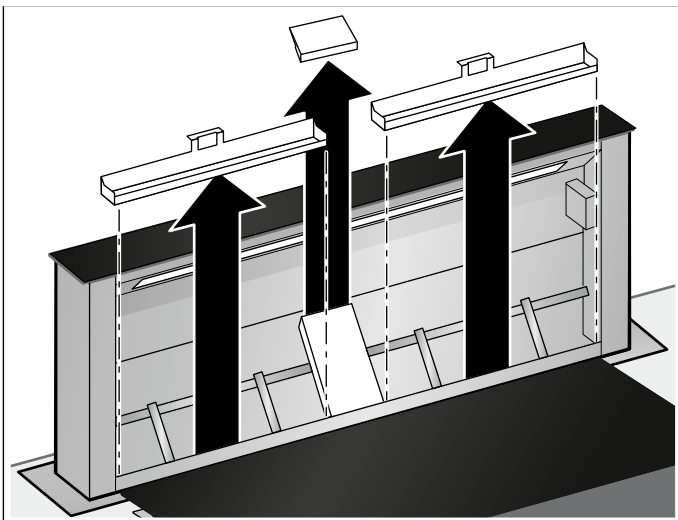

6. Radi boljeg čišćenja, uklonite zaštitnu ploču.

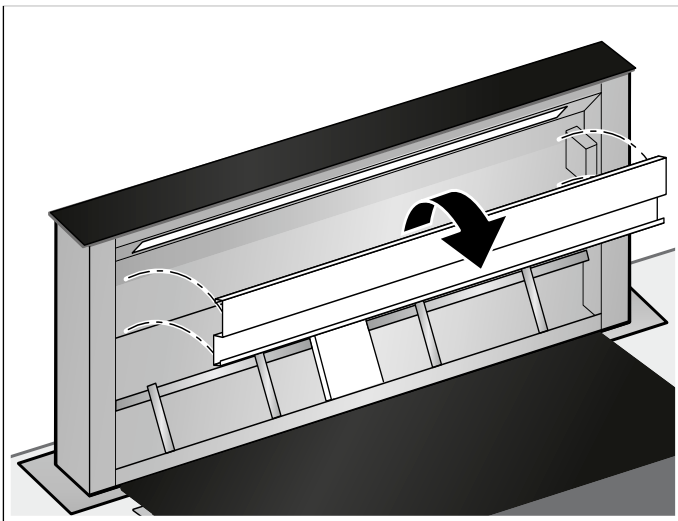

7. Očistite metalni filter za masnoću, posudu za prikupljanje ulja, zaštitnu ploču i poklopac filtera.
8. Posle demontaže filtera očistite uređaj iznutra.

### Čišćenje metalnog filtera za masnoću i posude za prikupljanje ulja

#### **⚠ Upozorenje – Opasnost od požara!**

Naslage masnoće na filteru za masnoću mogu da se zapale.

**Filter za masnoće čistite najmanje jednom mesečno.**

Uređaj nemojte nikada da puštate u rad bez filtera za mast.

#### Uputstva

- Nemojte da upotrebljavate agresivna sredstva za čišćenje, koja sadrže kiseline ili baze.
- Prilikom čišćenja metalnih filtera za mast vlažnom krpom očistite i držač metalnih filtera za mast u uređaju.
- Metalne filtere za mast možete da perete u mašini za pranje posuda ili ručno.

### U mašini za pranje posuda:

**Uputstvo:** Prilikom pranja u mašini za pranje sudova može da dođe do male promene boje. To nema uticaj na funkciju metalnih filtera za mast.

- Jako zaprljane metalne filtere za mast nemojte da perete zajedno sa posudom.
- Metalne filtere za mast slobodno stavite u mašinu za pranje posuda. Metalni filteri za mast ne smeju da se priklješte.

### Ručno:

**Uputstvo:** Kod tvrdokorne nečistoće možete da upotrebljavate specijalan rastvarač masti. Možete da ga poručite preko online šopa.

- Metalne filtere za mast potopite u vrelu Sapunicu .
- Za čišćenje upotrebljavajte četku, pa onda filtere dobro isperite.
- Metalne filter za mast ostavite da se ocede.

### Ugradnja metalnog filtera za mast

1. Postavite posudu za prikupljanje ulja.
2. Postavite metalni filter za masnoću.

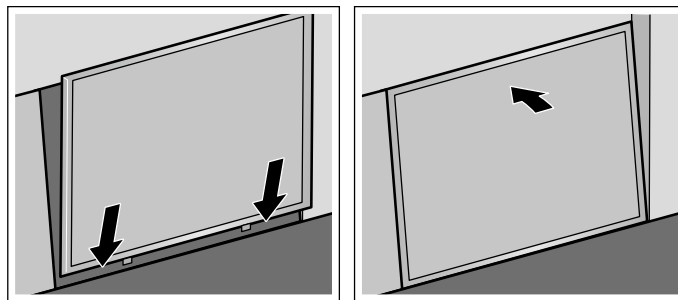

3. Zatvorite poklopac filtera.

### Demontiranje filtera od aktivnog uglja (samo prilikom režima rada sa cirkulacionim vazduhom)

Da bi se obezbedilo efikasno izvlačenje mirisa, filter sa aktivnim ugljem mora redovno da se regeneriše ili menja. Obratite, takođe, pažnju na prikaz zasićenosti na Vašem uređaju.

Filter sa aktivnim ugljem bi trebalo regenerisati ii zameniti na svaka 2 meseca.

1. Demontirajte metalni filter za masnoću.
2. Sklonite rešetku i metalni filter za masnoću.

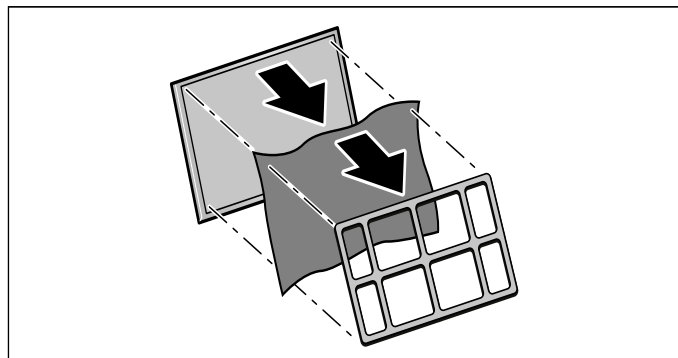



## Regeneracija filtera sa aktivnim ugljem

Da bi se obezbedilo efikasno izvlačenje mirisa, filter sa aktivnim ugljem mora redovno da se regeneriše ili menja. Obratite, takođe, pažnju na prikaz zasićenosti na Vašem uređaju.

Filter sa aktivnim ugljem bi trebalo regenerisati ii zameniti na svaka 2 meseca.

### **⚠ Upozorenje – Opasnost od požara!**

Filter sa aktivnim ugljem bez sposobnosti regeneracije se može zapaliti u rerni. Filter sa aktivnim ugljem bez sposobnosti regeneracije nemojte nikad regenerisati. Regenerišite samo filtere sa aktivnim ugljem koji se mogu regenerisati.

**Uputstvo:** Filter sa aktivnim ugljem sa sposobnošću regeneracije može da se regeneriše najviše deset puta.

**Uputstvo:** Prilikom regeneracije filtera sa aktivnim ugljem može doći do stvaranja mirisa. Uverite se da se prostorija dobro provetrava i otvorite prozor ukoliko je potrebno.

**Uputstvo:** Usled pada može doći do oštećenja filtera za cirkulaciju vazduha za višekratnu upotrebu. Oštećenja nisu uvek uočljiva spolja. Filtere za cirkulaciju vazduha za višekratnu upotrebu uvek uklonite i zamenite ukoliko su pali.

### **Pažnja!**

Opasnost od oštećenja usled vlage koja prodire u filter sa aktivnim ugljem. Filter sa aktivnim ugljem nikada ne čistite u mašini za pranje posuđa ili mokrom krpom.

1. Ukoliko filter sa aktivnim ugljem više nije moguće regenerisati, poručite i koristite novi filter sa aktivnim ugljem koji se može regenerisati.
2. Zagrejte filter sa aktivnim ugljem u prethodno zagrejanom rerni 1 sat na 100 °C u režimu rada cirkulacionog vazduha.
3. Sačekajte da se filter sa aktivnim ugljem ohladi.

## Ugradnja filtera sa aktivnim ugljem

1. Postavite filter sa aktivnim ugljem na metalni filter za masnoću.
2. Fiksirajte filter sa aktivnim ugljem sa rešetkom.

## Vraćanje nazad prikaza zasićenja

Ukoliko ste očistili odnosno zamenili odgovarajuće filtere, trebalo bi da resetujete prikaz zasićenosti, kako bi simboli prestali da trepere.

1. Proverite da li je aspirator uključen.
2. Dodirnite  na oko 3 sekunde.

Prikazi zasićenosti su resetovani.

## Smetnja, šta činiti?

Smetnje koje su nastupile često možete da otklonite sami. Pre nego što pozovete servisnu službu, obratite pažnju na sledeće napomene.

### **⚠ Upozorenje – Opasnost od strujnog udara!**

Neadekvatne popravke su opasne. Popravke i zamenu oštećenih kablova za priključivanje može da vrši jedino osoblje Službe za tehničku pomoć koje je prethodno obučeno. Ako je aparat pokvaren, isključite ga iz mreže ili skinite osigurač iz kutije za osigurače. Obavestite servis tehničke podrške.

### **LED-lampice**

LED-lampice koje su u kvaru sme da zameni samo proizvođač, njegova servisna služba ili ovlašćeni stručnjak (elektroinstalater).

### **Ponašanje prilikom ulaska vode**

Ako prilikom kuvanja ili prilikom čišćenja voda uđe u uređaj, postupite kako sledi:

1. Isključite uređaj.
2. Otvorite donji deo ormara i obrišite vodu koja je istekla.
3. Uređaj ostavite isključen na 24 časa. Posle isteka ovog vremena uređaj možete dalje neograničeno da upotrebljavate.

## Tabela sa smetnjama

Smetnja	Mogući uzrok	Rešenje
Uređaj ne funkcioniše	Utikač nije utaknut	Priključivanje uređaja na mrežu električne struje
	Nestanak električne energije	Proverite, da li drugi kuhinjski uređaji funkcionišu
	Osigurač u kvaru	U kutiji sa osiguračima proverite, da li je osigurač za uređaj u redu
Uređaj se ne uvlači.	Poklopac filtera nije zatvoren.	Poklopac filtera zatvorite u potpunosti.
Uređaj se ne uvlači niti izvlači.	Osigurač u električnoj kutiji je neispravan.	Pozovite servisnu službu.
Osvetljenje tastera ne funkcioniše.	Upravljačka jedinica je u kvaru.	Pozovite servisnu službu.
Osvetljenje ne funkcioniše.	LED diode su neispravne.	Pozovite servisnu službu.
U prikazu trepere  ili .?	Filter za masnoću ili filter sa aktivnim ugljem je zasićen.	Očistite filter ili zamenite filter sa aktivnim ugljem. → "Čišćenje i održavanje" na strani 31

## Servisna služba

Prilikom poziva molimo da navedete broj proizvoda (E-br.) i fabrički broj (FD-br.) kako bismo mogli stručno da Vam pomognemo. Tipsku pločicu sa brojevima možete naći spreda na kućištu uređaja ispod radne ploče.

Kako po potrebi ne biste morali dugo da tražite, podatke o Vašem uređaju i broj telefona servisne službe možete ovde da unesete.

E-br.	FD-br.
<b>Servisna služba</b> 	

Obratite pažnju na to, da poseta servisnog tehničara servisne službe u slučaju pogrešnog rukovanja čak i tokom garantnog roka nije besplatna.

Kontaktne podatke za sve države naći ćete u priloženom spisku servisnih službi.

Imajte poverenja u kompetenciju proizvođača. Tako ćete biti sigurni da će popravku izvršiti obučeni servisni tehničari koji su opremljeni originalnim rezervnim delovima za Vaš uređaj.

## Pribor

### Specijalan pribor

Pribor	Broj za poručivanje
Komplet pribora za režim cirkulacije vazduha - početni pribor	DSZ9ID0P0

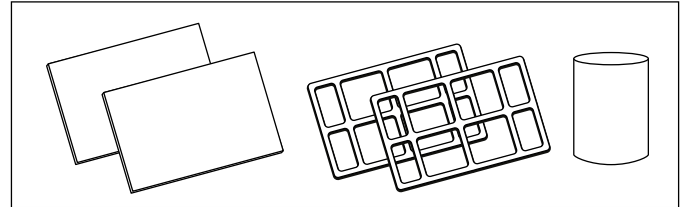

Filter sa aktivnim ugljem- rezervni filter	DSZ9ID0Q0
--	-----------

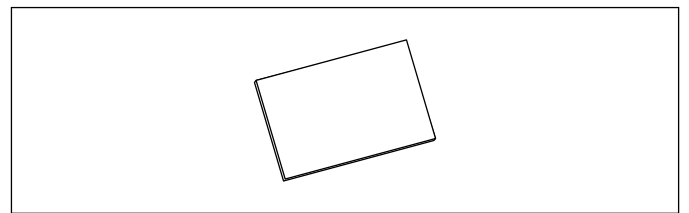

Remote-Installation komplet	DSZ9ID0M0
-----------------------------	-----------

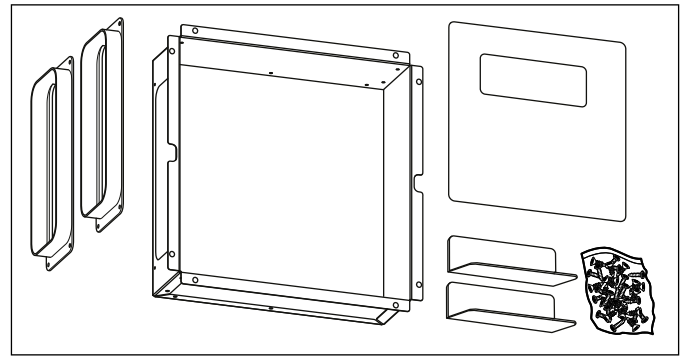





## Thank you for buying a Bosch Home Appliance!

Register your new device on MyBosch now and profit directly from:

- **Expert tips & tricks for your appliance**
- **Warranty extension options**
- **Discounts for accessories & spare-parts**
- **Digital manual and all appliance data at hand**
- **Easy access to Bosch Home Appliances Service**

Free and easy registration – also on mobile phones:

**[www.bosch-home.com/welcome](http://www.bosch-home.com/welcome)**



## Looking for help? You 'll find it here.

Expert advice for your Bosch home appliances, need help with problems or a repair from Bosch experts.

Find out everything about the many ways Bosch can support you:

**[www.bosch-home.com/service](http://www.bosch-home.com/service)**

**Contact data of all countries are listed in the attached service directory.**

**Robert Bosch Hausgeräte GmbH**

Carl-Wery-Straße 34

81739 München

Germany

**[www.bosch-home.com](http://www.bosch-home.com)**



9001364761

980615